



ROMÁNIA

HIVATALOS KÖZLÖNYE

A MONITORUL OFICIAL AL ROMÂNIEI KIVONATOS FORDÍTÁSA

I. RÉSZ

174.(XVIII) évfolyam – 128. szám

TÖRVÉNYEK, DEKRÉTUMOK, HATÁROZATOK
ÉS MÁS AKTUSOK

2006. augusztus 31., csütörtök

TARTALOM

ÚJRAKÖZZÉTÉTELEK

Oldal

195/2002. számú sürgősségi kormányrendelet a közúti forgalomról ...

2 – 88

ÚJRAKÖZZÉTÉTELEK

195/2002. számú S Ü R G Ő S S É G I K O R M Á N Y R E N D E L E T a közúti forgalomról^{x)}

M E G J E G Y Z É S: A közúti forgalomról szóló, a 49/2006. számú törvénnyel módosításokkal és kiegészítésekkel jóváhagyott 195/2002. számú sürgősségi kormányrendelet újraközzétett formája a jóváhagyó törvény hatálybalépésének időpontjától alkalmazandó, illetőleg 2006. szeptember 20-tól.

I. FEJEZET

Általános rendelkezések

1. cikk^{xx)} – (1) A járművek, a gyalogosok és a többi kategóriájú forgalmi résztvevő közúti közlekedése, e területen a természetes és jogi személyeket megillető jogok és a rájuk háruló kötelezettségek, illetve felelőségek, valamint egyes közigazgatási hatóságok, intézmények és szervezetek tárgyköri feladatköre az e sürgősségi rendeletben foglalt rendelkezések hatálya alá esik.

(2) Az e sürgősségi rendeletben foglalt rendelkezések célja biztosítani a közúti forgalom gördülékeny és biztonságos lebonyolítását, valamint oltalmazni a forgalomban részt vevő vagy a közút övezetében található személyek életét, testi épségét és egészségét, az illető személyek jogait és törvényes érdekeit, a köz- és magántulajdont, valamint a környezetet.

(3) A közúti forgalom terén szabályozások kezdeményezésében és véleményezésében illetékes, valamint a tárgyköri szabályok betartása felett ellenőrzést alkalmazó és gyakorló hatóság a Közigazgatási és Belügyminisztérium, a Román Rendőr-főfelügyelőség révén.

(4) A közúti forgalomra vonatkozó szabályozásokat az e területen feladatkörrel rendelkező központi vagy, az esetnek megfelelően, helyi közhatóságok csak a Román Rendőr-főfelügyelőség véleményezésével és a Románia által részes félként aláírt nemzetközi megállapodások és egyezmények betartásával bocsátják ki.

^{x)} Újraközzététele a közúti forgalomról szóló 195/2002. számú sürgősségi kormányrendeletet jóváhagyó, a Monitorul Oficial al României I. Részének 2006. március 20-i 246. számában, magyar nyelven pedig Románia Hivatalos Közlönyének 2006. június 15-i 98. számában közzétett és a Monitorul Oficial al României I. Részének 2006. június 15-i 519. számában, magyar nyelven pedig Románia Hivatalos Közlönyének 2006. július 28-i 115. számában helyesbített 49/2006. számú törvény III. cikke alapján, a szövegrészek átszámozásával.

A közúti forgalomról szóló 195/2002. számú sürgősségi kormányrendeletet a Monitorul Oficial al României I. Részének 2002. december 28-i 958. számában, magyar nyelven pedig Románia Hivatalos Közlönyének 2003. február 3-i 18. számában tették közzé, és elfogadását követően a következő jogszabályokkal eszközölt módosítások és kiegészítések tárgyát képezte:

- a közúti közlekedésről szóló 195/2002. számú sürgősségi kormányrendelet alkalmazására vonatkozó szabályzat jóváhagyásáról tárgyú, a Monitorul Oficial al României I. Részének 2003. január 31-i 58. számában, magyar nyelven pedig Románia Hivatalos Közlönyének 2003. február 26-i 30. számában közzétett 85/2003. számú kormányhatározat;

- az egyes jogszabályok módosításáról és kiegészítéséről a személyazonossági kártyák, az anyakönyvi okmányok, az egyszerű útlevelek, a hajtási jogosítványok és a járműforgalmi engedélyek kibocsátását és nyilvántartását célzó tevékenység lebonyolításának megfelelő szervezési és működési kerete megállapítása érdekében tárgyú, módosításokkal és kiegészítésekkel a Monitorul Oficial al României I. Részének 2004. december 7-i 1153. számában, magyar nyelven pedig Románia Hivatalos Közlönyének 2005. február 15-i 38. számában közzétett 520/2004. számú törvénnyel jóváhagyott, a Monitorul Oficial al României I. Részének 2004. július 1-ji 595. számában, magyar nyelven pedig Románia Hivatalos Közlönyének 2004. november 26-i 216. számában közzétett 50/2004. számú sürgősségi kormányrendelet.

Ez az újraközzététele román nyelven megjelent a Monitorul Oficial al României I. Részének 2006. augusztus 3-i 670. számában.

^{xx)} **A fordító szerkesztőség megjegyzése:** A szakterminológia korszerűsítése és nemzetközi egybehangolása érdekében 2005. június 20-i kezdettel a következő szóhasználatban egyeztünk meg több hazai szakértővel: a román nyelvről fordított jogszabályok magyar nyelvű szövegében a román nyelvű „articol” (art.-nak „cikk” (korább: „szakasz”), a „sectiune”-nek pedig szakasz (korább: „cikkely”) felel meg.

(5) E sürgősségi rendelet előírásai valamennyi forgalmi résztvevő, illetve a közúti forgalom és biztonság, valamint a környezetvédelem terén feladatkörrel rendelkező hatóságok tekintetében alkalmazandók.

2. cikk – A közúti forgalom irányítását, felügyeletét és a vonatkozó szabályok betartásának ellenőrzését a Román Rendőr-főfelügyelőség keretében működő közúti rendőrség végzi, amely köteles a közúti forgalmi szabályok megszegésének megállapítása esetén meghozni a törvényes intézkedéseket.

3. cikk – Az államhatár övezetében és a törvény szerint korlátozásoknak alávetett övezetekben a közúti forgalom az illető övezetek vonatkozásában bevezetett szabályozások betartásával történik.

4. cikk – A védelmi, közrendészeti és nemzetbiztonsági rendszer intézményeihez tartozó járművek közlekedését a közúti rendőrség, valamint ezen intézmények kijelölt személyzete ellenőrzi.

5. cikk – (1) A közútkezelő, a munkálatokért felelő vállalkozó vagy ezek kivitelezője, illetékessége szerint, köteles – a közúti rendőrség véleményezésével – a közutakon jelzőtáblákat vagy más speciális berendezéseket elhelyezni, útburkolati jeleket alkalmazni, a hatályos szabványoknak megfelelően, és ezeket megfelelő állapotban fenntartani.

(2) A közútkezelő vagy, az esetnek megfelelően, a munkálatokért felelő vállalkozó, illetve ezek kivitelezője köteles megfelelőképpen és a lehető leghamarabb jelezni az úttesten található, a forgalmat zavaró vagy a forgalom biztonságát veszélyeztető bármely akadályt, és meghozni az eltávolításához szükséges valamennyi intézkedést.

(3) A helyi közhatóságok, a közúti rendőrség véleményezésével, kötelesek berendezni a tömegszállítási eszközök kitérőkkel vagy járdaszízekkel ellátott megállóinak övezetét.

(4) Tilos bármely építményt elhelyezni és kereskedelmi tevékenységet folytatni a járdákon vagy útpadkákon, berendezett parkolóknál vagy az úttesten, amennyiben ezen építmények a gyalogosok és a járművek közlekedésének biztonságát érinthetik.

(5) A tömegszállítási eszközök megállóinak körzetében csak az alábbiak rendezhetők be:

- a) várakozóhelyek utasoknak;
- b) utazási igazolványok árusítására szolgáló helyek.

(6) A közút, illetve a közúti akadályok vagy munkálatok jelzésének hiánya vagy nem megfelelő jelzése, valamint a közút nem megfelelő műszaki állapota miatt bekövetkező közúti esemény tekintetében a közútkezelő, a munkálatokért felelő vállalkozó, illetve ezek kivitelezője, az esetnek megfelelően, közigazgatási, kihágási, polgári vagy büntetőjogi felelősséggel tartozik, a törvény feltételei között.

(7) A közúti forgalom korlátozására irányuló bármely intézkedést a közútkezelő csak a közúti rendőrség véleményezésével rendel el.

(8) A (7) bekezdés alóli kivételezéssel, alaposan megindokolt helyzetekben, a közúti rendőrség a közútkezelő beleegyezése nélkül is elrendelhet ideiglenes intézkedéseket a közúti forgalom korlátozására.

(9) A közúti forgalom biztonságos körülmények közötti lebonyolítása érdekében a közúti rendőrség igényelheti a közútkezelőtől forgalmi létesítmények létrehozását vagy, az esetnek megfelelően, megszüntetését.

6. cikk – E sürgősségi rendelet értelmében az alábbi fogalmak és kifejezések jelentése a következő:

1. *elsőbbségadás* – a forgalmi résztvevők kötelessége, hogy ne folytassák útjukat, vagy ne hajtsanak végre bármilyen más manővert, ha ezzel arra kötelezik az elsőbbséggel rendelkező többi forgalmi résztvevőt, hogy hirtelen irányt változtassanak, haladási sebességüket módosítsák vagy megálljanak;

2. *útpadka* – az úttest határvonalától az útfelület széléig terjedő oldalsáv;

3. *forgalmi létesítmények* – a forgalmi jelzésektől eltérő, a forgalombiztonság biztosítása céljából a közutakon elhelyezett építmények, berendezések vagy műszaki eszközök összessége;

4. *jármű-együttes* – egy vagy két járművel csatolt, motorral ellátott jármű, amely az úton egységként közlekedik;

5. *autópálya* – speciálisan jelzett, kizárólag a pótkocsival ellátott vagy pótkocsi nélküli gépjárművek közlekedésére fenntartott, nagy kapacitású és sebességű országút, amely nem szolgál ki út menti tulajdont, és két egyirányú – középövezettel vagy, kivételes esetben, más megoldással elválasztott – úttestből áll, a speciális és ideiglenes jellegű helyek kivételével, és amely legalább két sávval irányonként, sürgősségi sávval, szintezett útkeresztezésekkel és korlátozott bejárattal rendelkezik; a be- és kijárás csak speciálisan kivitelezett helyeken megengedett;

6. *gépjármű* – úton való közlekedés céljából motorral ellátott jármű. A trolibuszok és a vontató traktorok gépjárműveknek tekintendők. A mopedek, a villamosnak nevezett, síneken közlekedő járművek, a mezőgazdasági és erdőkitermelésben használt traktorok, valamint azok a járművek, amelyeket szolgáltatások vagy munkálatok lebonyolításában használnak és csak alkalmilag közlekednek közúton, nem tekintendők gépjárműveknek;

7. *forgalmi sáv* – az úttestnek útburkolati jelekkel vagy más eszközzel elválasztott hosszanti felülete, ha a kétkerekű járművektől eltérő járműsor egyirányú közlekedésének megfelelő szélességű;

8. *sürgősségi sáv* – az autópálya menetirány szerinti jobb szélén elhelyezett kiegészítő hosszanti felület, amely a gépjárművek indokolt esetben történő várakozására, valamint a sürgősségi jellegű beavatkozásokhoz vagy küldetésekhez kiszálló, elsőbbségi rendszerű gépjárművek közlekedésére rendeltetett;

9. *változóirányú sáv* – az út tengelye mellett elhelyezkedő, útburkolati jelekkel és jelzésekkel ellátott közlekedési sáv, amely a járművek egyik vagy másik irányba való közlekedésére rendeltetett, a forgalom intenzitásától függően;

10. *kerékpár* – két kerékkel ellátott jármű, amely pedálok vagy hajtókarok segítségével, kizárólag a felhasználó izmainak erejével hajtott;

11. *menetoszlop* – a speciális figyelmeztető hang- és piros fényjelző eszközöket működtető egy vagy több közúti rendőrségi gépjármű által kísért és a közúton közlekedő egy vagy több gépjármű;

12. *vezető* – személycsoportot, járművet vagy igavonó állatokat, elszigetelt állatokat vagy állatnyájakat, teherhordó vagy lovaglásra használt állatokat úton vezető személy;

13. *szakmailag igazolt gépjármű- vagy villamosvezető* – hajtási jogosítvánnyal és szakmai igazolvánnyal rendelkező természetes személy, aki áru- és személyszállításra vagy más szolgáltatások nyújtására használt, pótkocsival ellátott vagy pótkocsi nélküli, meghatározott kategóriájú gépjárművet vezet;

14. *közút* – a közúti forgalomra vagy a gyalogosok közlekedésére speciálisan kivitelezett és a közforgalomra nyitott bármely szárazföldi közlekedési út, a vasutak kivételével; a közforgalomra zárt utakat a bejáratnál látható feliratokkal jelzik;

15. *engedélyezett egészségügyi intézmény* – a hajtási jogosítvány megszerzésére jelentkezők és a gépjármű- vagy villamosvezetők orvosi kivizsgálására megfelelő felszereltséggel és szakszeméllyel rendelkező szakosodott egészségügyi egység;

16. *útkereszteződés* – az utak bármely egyszintű kereszteződése, csatlakozása vagy elágazása, ideértve az így kialakult felületeket is;

17. *helység* – a bejáratoknál és a kijáratoknál a törvényi előírásoknak megfelelően jelzett tanya, falu, község, város és municípium;

18. *megengedett maximális össztömeg* – valamely megrakott jármű maximális tömege, amelyet megengedettnek nyilvánítottak az illetékes hatóság általi homologálás alkalmával;

19. *igazolt műszaki eszköz* – kábító anyagok vagy készítmények, illetve ilyen hatású gyógyszerek fogyasztását, valamint az alkoholnak a kilélegzett levegőben való jelenlétét kimutató készülék;

20. *homologált és metrológiailag ellenőrzött műszaki eszköz* – az alkoholnak a kilélegzett levegőben való koncentrációját meghatározó vagy sebességmérésre használt, illetve forgalmi szabálysértést bizonyító készülék;

21. *moped* – 50 cm³ hengerűrtartalmat meg nem haladó, szikragyújtású belső égésű motorral vagy más belső égésű motorral vagy, az esetnek megfelelően, legtöbb 4 kW névleges teljesítményű elektromos motorral ellátott, a 45km/h maximális sebességet építéséből eredően meg nem haladó két-, három- vagy négykerekű jármű;

22. *motorkerékpár* – 50 cm³-nél nagyobb hengerűrtartalmú motorral ellátott és/vagy a 45 km/h maximális sebességet építéséből eredően meghaladó, pótkocsival ellátott vagy pótkocsi nélküli kétkerekű gépjármű;

23. *úttest* – az útfelületnek a járművek közlekedésére rendeltetett szakasza; az utak állhatnak az egymástól elválasztó övezettel vagy szintkülönbséggel teljesen elkülönített több úttestből;

24. *forgalmi résztvevő* – természetes személy, aki egy adott időpontban használja a közutat;

25. *kerékpársáv* – az úttest, a járda, illetve az útpadka egy szakasza vagy az úttól elválasztott pálya, mely speciálisan kivitelezett, útburkolati jelekkel és jelzésekkel megfelelőképpen megjelölt, és kizárólag kerékpárok és mopedek közlekedésére rendeltetett;

26. *áthaladási elsőbbség* – a forgalmi résztvevő joga, hogy a keresztezett többi forgalmi résztvevő előtt továbbhaladjon, a közúti forgalomról szóló törvényi előírásokkal összhangban;

27. *pótkocsi* – gépjármű vagy traktor általi vontatásra rendeltetett, motor nélküli jármű;

28. *könnyű pótkocsi* – a 750 kg engedélyezett maximális össztömeget meg nem haladó pótkocsi;

29. *félpótkocsi* – olyan pótkocsi, amelynek megengedett maximális össztömegét részben a vontató gépjármű vagy traktor veszi át;

30. *traktor* – kerekeken vagy hernyótalpakon közlekedő, mezőgazdasági vagy erdőkitermelési, illetve más munkálatok végzésére használt felszerelések vagy pótkocsik tolására vagy vontatására sajátosan kifejlesztett, motorral ellátott jármű, amely a közúton csak alkalmilag közlekedik;

31. *vontató traktor* – rendszerint a közúton közlekedő, legalább két tengellyel rendelkező kerekes traktor, amelyet munkálatok végzésére, valamint javak és személyek szállítására használt pótkocsik vontatására alkalmaznak;

32. *vasúti szintjáró* – valamely közút vasúttal vagy villamossínnel való, független felülettel rendelkező egyszintű kereszteződése;

33. *járda* – az útnak az úttesttől szintkülönbséggel vagy szintkülönbség nélkül láthatóan elhatárolt oldalsó hosszanti része, amely a gyalogosok közlekedésére rendeltetett;

34. *bírlaló* – lízing- vagy bérleti szerződés alapján járművet használó természetes vagy jogi személy;

35. *jármű* – önmeghatású eszközökkel ellátott vagy el nem látott, személyek és/vagy javak szállítására, illetve szolgáltatások vagy munkálatok végzésére folyamatosan használt, úton közlekedő mechanikai rendszer;

36. *túlsúlyos és/vagy túlméretezett jármű* – az a jármű, amely a saját vagy a szállított áruk méretei miatt meghaladja a törvényes szabályozásokban előírt megengedett maximális össztömeget vagy térbeli kiterjedést;

37. *a nemzetközi forgalomban vagy közlekedésben részt vevő jármű* – az a jármű, amely helyváltoztatása nyomán átlép legalább egy államhatárt;

38. *a közút övezete* – magába foglalja az út építőelemei által elfoglalt felületet, a védelmi és a biztonsági övezetet. Az utak övezetének határait a törvényi előírásokkal összhangban állapítják meg;

39. *gyalogosövezet* – a gyalogosok közlekedésének fenntartott, egy vagy több utcát felölelő, a bejáratnál, illetve a kijáratnál a hatályos jogszabályokkal összhangban jelzett azon övezet, amelybe a járművek behatolása sajátos forgalmi szabályok alá esik;

40. *rezidenciaövezet* – valamely helységnek a bejáratnál, illetve a kijáratnál a hatályos jogszabályokkal összhangban jelzett azon övezete, amelyben speciális forgalmi szabályok alkalmazandók.

II. FEJEZET

Járművek

1. SZAKASZ

A járművek közlekedésének feltételei és ezek ellenőrzése

7. cikk – A közúton közlekedő bármely járműnek meg kell felelnie a közúti forgalom biztonságára, a környezetvédelemre és a rendeltetés szerinti felhasználásra vonatkozó műszaki szabályoknak.

8. cikk – Közutakon való vezetésük érdekében a gépjárműveket és a villamosokat el kell látni homologált elsősegélynyújtási egészségügyi készlettel, fényvisszaverő háromszögekkel és tűzoltókészülékkel.

9. cikk – (1) Bejegyzésük, nyilvántartásba vételük vagy forgalomba való beengedésük érdekében a gépjárműveket, a mopedeket, a pótkocsikat és a villamosokat a törvény feltételei között homologálni kell.

(2) Azon járműkategóriákat, amelyek homologálás nélkül forgalomba beengedettek, a Közigazgatási és Belügyminisztérium – a Rendőr-főfelügyelőség véleményezésével, szállítási, építkezési és turisztikai miniszteri rendelettel állapítják meg, amelyet közzétesznek a Monitorul Oficial al României I. Részében.

(3) A homologálást tanúsító dokumentum a járműazonossági könyv, amelyet a törvény feltételei között bocsátanak ki.

(4) Forgalomban tartásuk érdekében a bejegyzett járműveket időszakos műszaki vizsgálatnak vetik alá.

(5) Az időszakos műszaki vizsgálatot engedélyezett műhelyekben végzik, a hatályos jogszabályoknak megfelelően.

(6) A védelmi, közrendészeti és nemzetbiztonsági rendszer intézményeihez tartozó gépjárművek tekintetében az időszakos műszaki vizsgálat a törvény szerint engedélyezett saját műhelyekben is végrehajtható.

10. cikk – (1) Tilos a műszaki szempontból nem megfelelő járművek, a lejárt érvényességű műszaki vizsgálattal rendelkező járművek, valamint a forgalmi balesettel harmadik feleknek okozott károk tekintetében polgári felelősségbiztosítással nem rendelkező járművek közötti forgalma.

(2) A járművek műszaki meghibásodását a közúti rendőrség állapítja meg, a közúton közlekedő járművek műszaki állapotát pedig a közúti rendőrség a törvény szerint felhatalmazott intézményekkel együtt ellenőrzi.

2. SZAKASZ

A járművek bejegyzése, nyilvántartásba vétele^{x)} és törlése

11. cikk – (1) A járművek tulajdonosai vagy ezek megbízottjai kötelesek a járműveket bejegyeztetni vagy nyilvántartásba vetetni, az esetnek megfelelően, a forgalomba helyezés előtt, a törvényi előírásoknak megfelelően.

(2) Az újaktól eltérő járművek bejegyzésekor tulajdonosaik vagy ezek megbízott birtalói kötelesek – a törvény feltételei között – tanúsítani a járművek hitelességének illetékes hatóság általi igazolását vagy azonosítását, az esetnek megfelelően, valamint azt, hogy a jármű nincs az országból vagy külföldről lopottként jelentve.

(3) A jármű tulajdonosa vagy megbízott birtalója köteles igényelni az illetékes hatóságtól az illető jármű azonosító adatai bármely módosulásának bevezetését a forgalmi engedélybe vagy a nyilvántartási bizonyítványba.

12. cikk – (1) A közúton való közlekedésük céljából a járműveket, a kézzel vont vagy tolt járművek és a kerékpárok kivételével, be kell jegyezni vagy nyilvántartásba kell venni, az esetnek megfelelően, és a hatályos szabványoknak megfelelő formájú, méretű és tartalmú rendszám táblákkal^{xx)} kell ellátni.

(2) Azon járművek, amelyek nem esnek a bejegyzési vagy nyilvántartásba vételi kötelezettség hatálya alá, csak a szabállyal megállapított feltételek között közlekedhetnek a közúton.

13. cikk – (1) A gépjárműveket és a pótkocsikat állandó vagy ideiglenes jelleggel a tulajdonosaik lakhelye, tartózkodási helye vagy székhelye szerint illetékes hatóságoknál jegyzik be, a hatályos szabályozásokkal megállapított feltételek között.

^{x)} A fordító szerkesztőség megjegyzése: Az e sürgősségi kormányrendelet értelmében „nyilvántartásba vétel” alatt a román nyelvű „înscriere” kifejezésnek megfelelő, bizonyos intézmények és hatóságok kiváltságaként jelentkező, a bejegyzéstől eltérő gépjármű-nyilvántartási módozat értendő. Ugyanezen szellemben értelmezendő a „nyilvántartási bizonyítvány” is, mely a fent említett nyilvántartásba vételt hivatott tanúsítani a forgalmi engedélytől eltérően, mely a bejegyzési folyamat lezárásával bocsátandó ki.

^{xx)} A fordító szerkesztőség megjegyzése: A köznapi, valamint a magyarországi forgalmi szabályozásokban jelentkező szóhasználathoz igazodva „rendszám táblák” gyűjtőnévként tömörítettük a „plăcuțe cu numărul de înmatriculare sau de înregistrare” román nyelvű szintagmát, melynek magyar megfelelője „a bejegyzési vagy a nyilvántartásba vételi számot tartalmazó táblácskák”. Ugyanezen szemlélet érvényesül a „rendszám” kifejezés esetében is, mely a „bejegyzési vagy nyilvántartásba vételi szám” szintagmát tömöríti.

(2) A Honvédelmi Minisztérium, a Közigazgatási és Belügyminisztérium, valamint a Román Hírszerző Szolgálat gépjárművei ezen intézményeknél veendő nyilvántartásba és, az esetnek megfelelően, bejegyezhetők az (1) bekezdésben említett feltételek között.

(3) Az (1) bekezdésben említett járművek a bejegyzésükig ideiglenes rendszámmal közlekedhetnek, az illetékes hatóság által kibocsátott speciális engedély alapján.

(4) Kérésre, azon jogi személyek számára, amelyek gépjárműveket vagy pótkocsikat gyártanak, szerelnek össze, látnak el karosszériával vagy tesztelnek, kibocsáthatók ezekre próba jellegű engedélyek és rendszámok, a szabályzattal meghatározott feltételek között.

(5) A bejegyzett járműveket a tulajdonos lakhelye, tartózkodási helye vagy székhelye szerint illetékes hatóság tartja nyilván.

14. cikk – (1) A villamosokat, a trolibuszokat, a mopedeket, az önmeghajtású építkezési, mezőgazdasági és erdőgazdálkodási munkagépeket és -felszereléseket, a bejegyzési kötelezettség alól kivételezett traktorokat, valamint az állati vontatású járműveket a helyi tanácsok veszik nyilvántartásba, és vezetik jegyzéküket.

(2) Azon járműkategóriákat, amelyek nincsenek alávetve a bejegyzési vagy nyilvántartásba vételi, illetve az időszakos műszaki vizsgálati kötelezettségnek, a szállítási, építkezési és turisztikai miniszternek és a közigazgatási és belügyminiszternek a Monitorul Oficial al României I. Részében közzéteendő együttes rendeletével állapítják meg.

15. cikk – (1) A gépjármű vagy pótkocsi bejegyzését végző hatóság kibocsátja a tulajdonosnak vagy megbízottjának a jármű kategóriájának vagy alkategóriájának megfelelő forgalmi engedélyt, valamint a rendszámtáblákat. Amennyiben a jármű tulajdonosa egy lízing társaság, kötelező a forgalmi engedélyben vagy a nyilvántartási bizonyítványban feltüntetni a megbízott bírlaló azonosító adatait is.

(2) A gépjárműveket az alábbi kategóriák egyikébe: A, B, BE, C, CE, D, DE, Tr, illetve Tb, vagy az alábbi alkategóriák egyikébe: A1, B1, C1, C1E, D1, illetve D1E, a villamosokat pedig a Tv kategóriába sorolják, a szabályzatban megállapított feltételek között.

(3) A 13. cikk (2) bekezdésében és a 14. cikk (1) bekezdésében említett járművek esetében a nyilvántartásba vevő hatóság tulajdonosaiknak nyilvántartási bizonyítványt és rendszámtáblákat bocsát ki, az illető jármű kategóriájának vagy alkategóriájának megfelelően.

(4) A forgalmi engedély és a nyilvántartási bizonyítvány alakját, méretét és tartalmát a közigazgatási és belügyminiszternek a Monitorul Oficial al României I. Részében közzéteendő rendeletével állapítják meg.

(5) Tilos forgalomba helyezni azon bejegyzett vagy nyilvántartásba vett járművet, amely nem rendelkezik a hatóság által kiutalt rendszámtáblákkal, vagy ezek nem felelnek meg a hatályos szabványoknak, valamint abban a helyzetben, ha visszatartották a forgalmi engedélyét vagy a nyilvántartási bizonyítványát, és a helyettesítő tanúsítványát közlekedési jog nélkül bocsátották ki, vagy lejárt az érvényességi határideje.

16. cikk – Valamely jármű bejegyzését, nyilvántartásba vételét vagy az ideiglenesen, illetve próba céljából kiutalt rendszámokat a bejegyző vagy a nyilvántartásba vevő hatóság érvényteleníti, ha megállapítást nyer az e műveletekre vonatkozó törvényes szabályok megszegése.

17. cikk – (1) A járműveket a forgalmi nyilvántartásból a bejegyző vagy a nyilvántartásba vevő hatóság törli, a tulajdonos vagy megbízottja kérésére, a következő helyzetekben:

a) a tulajdonos vagy megbízottja a jármű forgalomból való visszavonását kívánja, és a törvény feltételei között bírlalt, megfelelő helyiségben való elraktározásáról bizonyítékot szolgáltat;

b) a tulajdonos vagy megbízottja bizonyítékot szolgáltat a jármű szétbontása tekintetében;

c) a jármű más személy tulajdonába való átengedése, a törvény feltételei között;

d) a tulajdonos lakhelyének, tartózkodási helyének vagy székhelyének a bejegyzést vagy nyilvántartásba vételt végző hatóságtól eltérő hatóság illetékességi körzetébe való áthelyezése;

e) a jármű Romániából való végleges kivitele.

(2) Valamely biztosítási végrehajtás bevezetése nyomán rendelkezésre nem álló járművek forgalmi nyilvántartásból való törlését – a törvény szerint – bírói határozat alapján a bejegyző vagy a nyilvántartásba vevő hatóság végzi.

(3) Tilos a nyilvántartásból törölt járművek közúti forgalma.

(4) A helyi közhatalóságok döntésével tulajdonos nélkülinek vagy elhagyottnak nyilvánított járműveket, az illető döntés átvételétől számított 30 napos határidőn belül, hivatalból törlik.

18. cikk – A forgalmi engedély vagy a nyilvántartási bizonyítvány elvesztése, ellopása, megrongálódása vagy névváltoztatás esetében az illető jármű tulajdonosa köteles igényelni az illetékes hatóságtól egy új forgalmi engedély vagy nyilvántartási bizonyítvány kibocsátását, az illetékes hatóság által megállapított feltételek között.

19. cikk – A járművek bejegyzési, nyilvántartásba vételi, törlési eljárását és az ideiglenes, illetve próba célú közlekedési engedélyének kibocsátási eljárását a közigazgatási és belügyminiszternek a Monitorul Oficial al României I. Részében közzéteendő rendeletével állapítják meg.

III. FEJEZET Járművezetők

1. SZAKASZ *Általános rendelkezések*

20. cikk – (1) Valamely gépjármű közúton való vezetése érdekében a gépjárművezetőnek megfelelő hajtási jogosítvánnyal kell rendelkeznie, és legalább 18. életévét betöltöttnek kell lennie, az A1 és B1 alkategóriában említett gépjárművek vezetőjének kivételével, akinek legalább 16. életévét betöltöttnek kell lennie.

(2) Traktorok, önmeghajtású mezőgazdasági és erdőgazdálkodási munkagépek és -felszerelések közúton való vezetése érdekében ezek vezetői a szabályzatban foglalt kategóriákra vagy alkategóriákra érvényes hajtási jogosítvánnyal kell rendelkezzenek.

(3) A villamosokat és a tömegszállítást végző járműveket vezetőknél, valamint a 7,5 tonnát meghaladó engedélyezett maximális össztömeggel rendelkező vagy túlméretezett, illetve veszélyes árut vagy anyagokat szállító gépjárművek vezetőinek legalább a 21. életévüket betöltöttnek kell lenniük.

(4) A hajtási jogosítvány elnyerésének feltételei a szabállyzattal állapítandók meg.

21. cikk – (1) A gépjármű- vagy villamosvezetőknél rendelkezniük kell a vezetéshez szükséges ismeretekkel és készségekkel, illetve egészségügyi és pszichológiai szempontból alkalmasnak kell lenniük.

(2) A gépjármű- vagy villamosvezetőket időszakos orvosi és pszichológiai kivizsgálásnak vetik alá, a hatályos szabályozásokban meghatározott feltételek között.

22. cikk – (1) Az orvosi és pszichológiai kivizsgálást a gépjármű- vagy villamosvezető egészségi állapota, valamint a szükséges fizikai képességek és készségek igazolásának céljából hajtják végre.

(2) A gépjármű- vagy villamosvezetői minőséggel összeférhetetlen betegségeket az Egészségügyi Minisztérium állapítja meg, és a Monitorul Oficial al României I. Részében közzéteendő miniszteri rendelettel hagyják jóvá.

(3) Az orvosi és pszichológiai kivizsgálást a következők tekintetében végzik:

a) a hajtási jogosítvány elnyerése érdekében tett vizsgán való részvétel jóváhagyása;

b) a gépjármű- és villamosvezetők szakmai igazolványának elnyerése;

c) időszakos ellenőrzések, a hatályos szabályozásoknak megfelelően.

(4) Az orvosi kivizsgálást engedélyezett egészségügyi intézmények végzik, az igénylőnek vagy a gépjármű-, illetve villamosvezetőnek a családi orvos nyilvántartásába való felvételének kötelezettségével, a pszichológiai kivizsgálást pedig az illetékes intézmények keretében működő engedélyezett szaklaboratóriumok. Az engedélyezett egészségügyi intézmények és szaklaboratóriumok jegyzékét az egészségügyi miniszternek és a szállítási, építkezési és turisztikai miniszternek a Monitorul Oficial al României I. Részében közzéteendő együttes rendeletével állapítják meg.

(5) Amennyiben a családi orvos megállapítja, hogy a nyilvántartásában szereplő valamely hajtási jogosítvánnyal rendelkező személy a (2) bekezdés szerint kibocsátott egészségügyi miniszteri rendeletben

említett valamely betegségben szenved, kérelmezi a szükséges szakvizsgálatot, és amennyiben az illető személyt egészségügyileg vagy pszichológiailag gépjármű vagy villamos vezetésére alkalmatlannak nyilvánították, ezt azonnal közli a tevékenysége kifejtési helye szerint illetékes közúti rendőrséggel.

(6) Az orvosi és pszichológiai kivizsgálást az egészségügyi miniszternek és a szállítási, építkezési és turisztikai miniszternek a Monitorul Oficial al României I. Részében közzéteendő együttes rendeletével megállapított feltételek között végzik.

(7) Az egészségügyileg vagy pszichológiailag gépjármű vagy villamos vezetésére alkalmatlannak nyilvánított személy hajtási jogosítványát a közúti rendőrség visszavonja, és visszanyerni csak ezen intézkedés kiváltó okának megszűnése esetén lehet.

(8) Az egészségügyileg alkalmas vagy alkalmatlan véleményezést csak az érdekelt felek kérésére és költségére, valamely törvényszéki orvostani intézmény által elvégzett szakvéleményezés alapján lehet megővni.

2. SZAKASZ

Hajtási jogosítvány

23. cikk – (1) Valamely gépjármű vagy villamos közúti vezetésére csak az illető jármű kategóriájának vagy alkategóriájának megfelelő, érvényes hajtási jogosítványt vagy az ezt helyettesítő, közlekedési jogot biztosító tanúsítványt birtokló személy jogosult.

(2) A gépjárművek vagy villamosok közúti vezetésére jogosultak, a szabályzattal meghatározott feltételek között, azok a személyek is, akik hajtási jogosítvány elnyerése céljából gyakorlati felkészítésen vesznek részt, de csak az erre atesztált oktató jelenlétében és közvetlen felügyelete alatt, valamint a törvényben előírt valamely kategóriának vagy alkategóriának megfelelő hajtási jogosítvány elnyerése érdekében tett gyakorlati vizsga időtartamára az illetékes hatóság vizsgáztatójának jelenlétében és közvetlen felügyelete alatt.

(3) A gyakorlati felkészítés vagy a hajtási jogosítvány elnyerése érdekében tett vizsga lebonyolítása alatt az atesztált oktató vagy, az esetnek megfelelően, a vizsgáztató a felügyelt vagy vizsgáztatott személlyel együtt felelnek a forgalmi szabályok utóbbiak általi megszegéséért vagy, az esetnek megfelelően, valamely forgalmi balesettel harmadik feleknek okozott károkért.

(4) A hajtási jogosítvány vagy ennek valamely új kategóriája vagy alkategóriája elnyerését célzó vizsgán való részvételüket kérelmező személyeknek, a törvény szerint, teljesíteniük kell az életkorral kapcsolatos feltételeket, egészségügyileg és pszichológiailag alkalmasak kell legyenek, és tanúsítaniuk kell az engedélyezett egységekben szervezett tanfolyamok keretében elnyert elméleti és gyakorlati felkészültségüket, a törvény szerint.

(5) Hajtási jogosítvány elnyerése érdekében elméleti és gyakorlati felkészítést az illetékes hatóság által atesztált, forgalmi jogszabályokat oktatók és gyakorlati oktatók végezhetnek, a szállítási, építkezési és turisztikai miniszternek, az oktatási és kutatási miniszternek és a közigazgatási és belügyminiszternek a Monitorul Oficial al României I. Részében közzéteendő együttes rendeletével jóváhagyott módszertani szabályoknak megfelelően.

(6) Forgalmi jogszabályokat oktatókként vagy gyakorlati oktatókként beiskolázás és atesztálási vizsga nélkül atesztálhatók azon közúti rendőrtisztek, akiknek megszűnt a szolgálati viszonyuk, és tevékenységüket az utóbbi 10 évben folyamatosan a közúti rendőrség struktúráiban folytatták.

(7) A tiszti ranggal nem rendelkező közúti rendőrök gyakorlati oktatókként atesztálhatók, amennyiben teljesítik a (6) bekezdésben előírt feltételeket.

(8) A hajtási jogosítvány elnyerése célját szolgáló felkészítő tanfolyamok szervezésének alapját képező tantervet, valamint a tanfolyamok szervezési és lebonyolítási módszertanát az oktatási és kutatási miniszternek, a szállítási, építkezési és turisztikai miniszternek és a közigazgatási és belügyminiszternek a Monitorul Oficial al României I. Részében közzéteendő együttes rendeletével állapítják meg.

(9) Azon járműkategóriákat vagy -alkategóriákat, amelyek tekintetében szükséges a hajtási jogosítvány elnyerése, illetve az elnyerés konkrét feltételeit a szabályzattal állapítják meg.

(10) A hajtási jogosítvány elnyerése érdekében tett vizsga lebonyolításának eljárását a közigazgatási és belügyminiszternek a Monitorul Oficial al României I. Részében közzéteendő rendeletével állapítják meg.

24. cikk – (1) A hajtási jogosítvány elnyerése célját szolgáló vizsgáztatást, illetve annak kibocsátását az igénylők lakhelye vagy tartózkodási helye szerint illetékes hatóság végzi.

(2) A hajtási jogosítvány formáját és tartalmát közigazgatási és belügyminiszteri rendelettel állapítják meg, a Románia által részes félként aláírt ágazati nemzetközi egyezményeknek megfelelően, és közzéteszik a Monitorul Oficial al României I. Részében.

(3) Azokban a helységeken, ahol az illetékes hatóság engedélyezi a hajtási jogosítvány elnyerése érdekében szervezett felkészítő tanfolyamok és vizsgák lebonyolítását, ezek kérésre az illető nemzeti kisebbség nyelven is szervezhetők.

(4) A romániai lakhelyet vagy tartózkodási helyet megállapító idegen állampolgárok esetében a hajtási jogosítvány elnyerése célú elméleti vizsgáztatás, kérésre, valamely világnyelven is szervezhető.

(5) A hajtási jogosítvány kibocsátásának időpontjától számított 10 évig érvényes. A címzett lakhelyének változtatása vagy névváltoztatása, a hajtási jogosítvány elvesztése, ellopása vagy megrongálódása, illetve érvényességi időszakának lejárta esetén a hajtási jogosítványt újabb vizsgázás nélkül beváltják, a szabályzattal megállapított feltételek között.

(6) Nincs joga hajtási jogosítvány elnyerése célú vizsgán jelentkezni annak a személynek, akit a közúti forgalom rendszerével kapcsolatos bűncselekményért vagy gyilkosság, halált okozó ütlelés vagy bántalmazás, illetve súlyos testi sértés, rablás vagy gépjárműlopás bűncselekményért jogerős bírói határozattal elítéltek, kivéve a 116. cikk (1) bekezdésében előírt helyzetek valamelyikének fennállása esetén.

25. cikk – (1) A hajtási jogosítvány elnyerésétől számított egy évnél kevesebb gyakorlattal rendelkező gépjármű- vagy villamosvezetők tekintetében a szabályzattal pótlólagos forgalmi szabályokat állapítanak meg.

(2) Az (1) bekezdésben említett személyek által vezetett gépjárműveket – a szabályzattal megállapított feltételek között – megkülönböztető jellel kell ellátni.

26. cikk – A tömegszállítást vagy veszélyes áruk szállítását lebonyolító gépjárművek tulajdonosai vagy megbízott bírlalói kötelesek a szakmai igazolvánnyal rendelkező gépjárművezetők éves tesztelését biztosítani, a közúti forgalmat szabályozó törvényi rendelkezések helyes elsajátítása és betartása érdekében.

27. cikk – (1) A lakhelyüket vagy tartózkodási helyüket Romániába helyező személyek a lakhelyük vagy tartózkodási helyük szerint illetékes hatóságoknál kérelmezhetik a hajtási jogosítvány elnyerését, a 24. cikk (1) és (6) bekezdésében előírt feltételek között.

(2) A külföldi lakhellyel rendelkező román állampolgárok kérelmezhetik a hajtási jogosítvány elnyerését a tulajdonukban levő vagy bérelt lakás elhelyezkedése szerint illetékes romániai hatóságoktól. E sürgősségi rendelet értelmében a külföldi lakhellyel rendelkező román állampolgár romániai lakása tartózkodási helynek minősül.

(3) Az (1) és (2) bekezdésben említett személyeknek tanúsítaniuk kell, hogy nem címzettjei valamely külföldi hatóság által kibocsátott hajtási jogosítványnak.

(4) Két nemzeti hajtási jogosítvány egyidejű bírlalása tilos.

28. cikk – A hajtási jogosítványok és a gépjármű- vagy villamosvezetők esetében alkalmazott szankciók nyilvántartását a címzettek lakhelye vagy tartózkodási helye szerinti közúti rendőrség vezeti.

IV. FEJEZET Közúti jelzések

29. cikk – (1) A közúti forgalom a forgalmi szabályoknak megfelelően és a jelzőeszközök formájában megnyilvánuló forgalmi jelzések, a forgalmat irányító közúti rendőr jelzései és utasításai, a speciális figyelmeztető hang- és fényjelzések, az ideiglenes jelzések és a gépjárművezetők jelzéseinek betartásával folyik.

(2) A forgalmi résztvevők kötelesek betartani ugyanakkor a határrendőrök, a Honvédelmi Minisztérium forgalmi irányítói, a vasúti közegek, a közúti munkálatok övezetében forgalom-irányításra kijelölt személyzet, az iskolák közvetlen közelében tevékenykedő iskolai forgalmi csoportok, valamint a világtalanok jelzéseit, a szabályzat előírásainak megfelelően.

30. cikk – (1) A közúti jelzőeszközök:

- a) a fény- vagy hangjelzési rendszerek;
- b) a jelzőtáblák;
- c) az útburkolati jelek;
- d) más speciális készülékek.

(2) A közúti jelzőeszközök egységes rendszert alkotnak, és oly módon valósítandók meg és helyezendők el, hogy nappal és éjjel egyaránt könnyen és megfelelő távolságról észrevehessék azok, akiknek szánták, ugyanakkor egymással teljes összhangban és megfelelő műszaki működési állapotban kell lenniük.

(3) Az útkereszteződési forgalom irányítását ellátó fényjelzéseknek a következő jelentésük van:

- a) a zöld színű jelzés megengedi az áthaladást;
- b) a vörös színű jelzés megtiltja az áthaladást;
- c) a sárga színű jelzés együtt a vörös színűvel megtiltják az áthaladást.

(4) A közúti jelzőeszközök, valamint az ilyen célú bármely más speciális készülék elhelyezéséről és karbantartásáról az illető közút vagy, az esetnek megfelelően, vasút kezelője gondoskodik. A közúti jelzőeszközök és a speciális készülékek elhelyezése kizárólag a közúti rendőrség előzetes véleményezésével történik.

(5) Az eltérő kategóriájú utak kereszteződéseinek jelző- és előjelző eszközeit valamennyi út tekintetében a megfelelő kezelő helyezi el és tartja karban, az illető forgalmi csomópontban meghatározott forgalmi szabályozási módozat betartásával.

(6) A közúti jelzőeszközöket speciális figyelmeztető berendezések is kísérhetik.

(7) Tilos:

a) a közút övezetében a közúti jelzőtáblákkal vagy jelzőberendezésekkel összetéveszthető építményeket, pannókat vagy készülékeket elhelyezni vagy a látási viszonyt, illetve ennek hatékonyságát korlátozó, a forgalomban részt vevőket zavaró, illetve figyelmüket elvonó létesítményeket vagy más akadályokat megvalósítani, veszélyeztetve a forgalom biztonságát;

b) a közúti jelzőtáblákra, illetve jelzőberendezésekre plakátokat vagy feliratokat ragasztani, illetve azokra írni, ideértve ezek tartószerkezeteit is.

31. cikk – A forgalmi résztvevők tiszteletben kell tartsák a forgalmi szabályokat, a jelzéseket, a közúti rendőr jelzéseit és utasításait, valamint a különböző típusú jelzőeszközök jelentését, a következő elsőbbségi sorrendben:

- a) a közúti rendőr jelzéseit és utasításait;
- b) a 32. cikk (2) bekezdésének a) és b) pontjában említett gépjárművek speciális figyelmeztető hang- vagy fényjelzései;
- c) a szokványos közlekedési rendszert módosító ideiglenes jelzések;
- d) a hang- vagy fényjelzések;
- e) a jelzőtáblák;
- f) az útburkolati jelek;
- g) a forgalmi szabályok.

32. cikk – (1) A speciális figyelmeztető fényjelzéseket a gépjárműre szerelt villogó-fényjelző berendezések bocsátják ki, és jelentésük a következő:

a) a vörös fény az útszélhez lehető legközelebbi, menetirányban történő megállásra kötelezi a forgalmi résztvevőket;

b) a kék fény elsőbbségadásra kötelezi a forgalmi résztvevőket;

c) a sárga fény figyelmes közlekedésre kötelezi a forgalmi résztvevőket.

(2) A speciális figyelmeztető fényjelzéseket használni engedélyezettek:

a) a vörös fény tekintetében – a rendőrség és a tűzoltóság gépjárművei;

b) a kék fény tekintetében – a rendőrség, a csendőrség, a határrendőrség, a mentőszolgálat vagy a törvényszéki orvostan, a polgári védelmi szolgálat, a Honvédelmi Minisztérium katonai oszlopokat kísérő gépjárművei, a Román Hírszerző Szolgálat és a Védelmi és Őrszolgálat különleges egységeinek, az Igazságügyi Minisztérium – Büntető Intézetek Országos Ügyvezetősége – gépjárművei, valamint az Ügyészség kriminalista ügyészeinek szolgálati gépjárművei, beavatkozási akciókban vagy sürgős küldetés teljesítésekor;

c) a sárga fény tekintetében – a túlsúlyos vagy túlméretezett gépjárművek, illetve az ezeket kísérő gépjárművek, a veszélyes árut és anyagokat szállító, az utak karbantartására, javítására, illetve az úttesten elvégzett munkálatok ellenőrzésére vagy valamely útmunkálatra, az utcák tisztítására, a hó eltávolítására és a meghibásodott vagy sérült járművek vontatására, szállítására és hibaelhárítására rendeltetett gépjárművek, valamint a túlméretezett mezőgazdasági vagy technológiai gépeket vontató traktorok. A Román Rendőr-főfelügyelőség engedélyezheti a sárga színű speciális fényjelző berendezések e sürgősségi rendelettel megállapított gépjárműveken történő használatát.

(3) A (2) bekezdés a) és b) pontjában említett gépjárművek speciális figyelmeztető hangjelző eszközökkel is el kell legyenek látva.

(4) A rendőrség gépjárműveire és a (2) bekezdés c) pontjában említettekre a forgalmi résztvevőknek szánt, váltakozó üzenetű világító berendezések is szerelhetők.

(5) A speciális figyelmeztető hang- vagy fényjelző eszközöket az illetékes hatóság igazolja vagy homologálja, a törvény szerint. Ezek használati feltételeit a szabályzattal állapítják meg.

33. cikk – (1) A közutak tekintetében szükséges közúti jelzéseket és létesítményeket az illető út kezelője biztosítja, kivitelezésük pedig csak a közúti rendőrség véleményezésével történik.

(2) A közutakon végzett munkálatok jelzése kötelező, és e kötelezettséget a munkálat kivitelezője – a rendőrség véleményezésével – teljesíti oly módon, hogy biztosítva legyen valamennyi forgalmi résztvevő biztonságos közlekedése, a hatályos szabályozásoknak megfelelően.

(3) A közúti jelzések és létesítmények a szabályzattal megállapított feltételek között határozandók meg és vitelezendők ki, megfelelően a hatályos műszaki szabályozásoknak.

34. cikk – A viaduktokon és az alagutakban történő közlekedés feltételeit, valamint azok jelzését a szabályzattal állapítják meg, a hatályos műszaki szabályozásoknak megfelelően.

V. FEJEZET

Forgalmi szabályok

1. SZAKASZ

A forgalomban részt vevők kötelezettségei

35. cikk – (1) A forgalomban részt vevőknek a forgalom gördülékeny és biztonságos voltát nem befolyásoló magatartást kell tanúsítaniuk, elkerülve a személyek életének és testi épségének veszélyeztetését, illetve a köz- vagy magántulajdon megkárosítását.

(2) A forgalmi rendőr kérésére a forgalomban részt vevőknek kötelességük bemutatni személyazonossági igazolványukat vagy, az esetnek megfelelően, hajtási jogosítványukat, a vezetett jármű forgalmi engedélyét vagy nyilvántartási bizonyítványát, a szállított javakra vonatkozó iratokat, valamint a törvényben megállapított más dokumentumokat.

(3) A rá háruló feladatkör gyakorlása során a közúti rendőrnek jogában áll ellenőrizni a járművet, valamint a vezető vagy a járműben található többi utas azonosságát, ha gyanú merül fel valamely kihágási vagy bűnügyi cselekmény elkövetésére vonatkozóan.

(4) A közúti forgalmi irányítási feladatkör gyakorlása során a közúti rendőr köteles megkülönböztető feliratokkal és jelzésekkel ellátott egyenruhát viselni.

(5) A rájuk háruló feladatkör gyakorlása során a határrendőröknek, a Honvédelmi Minisztérium forgalmi irányítóinak, a vasúti közegeknek, a közúti munkálatok övezetében engedélyezett személyzetnek, valamint az iskolai őrzőtagjainak kötelességük fényvisszaverő-fluoreszkáló védő-figyelmeztető felszerelést viselni.

(6) A 3,5 tonna megengedett maximális össztömeget meghaladó gépjárművek vezetői kötelesek fényvisszaverő-fluoreszkáló védő-figyelmeztető felszerelést viselni, amikor beavatkozást hajtanak végre az úttesten található gépjárművön.

(7) A világtalanok kötelesek közúti közlekedésük során fehér színű botot viselni.

36. cikk – (1) A gépjárművek vezetői és a gépjárműnek a gyártás során homologált biztonsági övvel vagy készülékkel ellátott helyeit elfoglaló személyek kötelesek a közúti közlekedés idején használni azokat, a szabályzatban előírt esetek kivételével.

(2) A motorkerékpárok és a mopedek vezetői, valamint az ezeken szállított személyek kötelesek – a közúti közlekedés idején – homologált védősisakot viselni.

(3) A járművezetőknek tilos mobiltelefont használni vezetés közben, a «hands free» típusú berendezéssel ellátottak kivételével.

37. cikk – (1) A speciális figyelmeztető hang- és vörös színű fényjelző eszközöket működtető elsőbbségi rendszerű gépjárművek közeledtek vagy elhaladásakor a járművezetők kötelesek azonnal az útpadkán vagy, ennek hiányában, az útszélhez vagy a járdaszegélyhez minél közelebb megállni.

(2) A járművezetők kötelesek csökkenteni a sebességet, menetirányban az útszélhez minél közelebb közlekedni, és elsőbbséget adni a speciális figyelmeztető hang- és kék színű fényjelző eszközöket működtető elsőbbségi rendszerű gépjárművek elhaladásakor.

(3) Az (1) és (2) bekezdésben említett helyzetekben a gyalogosoknak tilos az illető járművek elhaladásáig átkelniük vagy közlekedniük az úttesten.

38. cikk – A járművezetők, kivéve a kézzel húzott vagy tolt járműveket, a hajtási jogosítvány elnyerése érdekében gyakorlati oktatáson részt vevő személyek atesztált oktatói, valamint az illetékes hatóság vizsgáztatói, a gyakorlati vizsga lebonyolítása alatt, kötelesek a rendőr kérésére alávetni magukat a kilélegzett levegő tesztelésének és/vagy biológiai próbák vételének az alkohol-meghatározás vagy kábító anyagok vagy készítmények, illetve ilyen hatású gyógyszerek fogyasztásának megállapítása érdekében.

39. cikk – Valamely jármű tulajdonosa vagy bírlalója köteles a rendőrség kérésére és a meghatározott határidőben közölni azon személy azonosságát, akire közúti vezetés céljából rábízta a járművet.

40. cikk – (1) Az áruszállításra szánt, a túlméretezett vagy túlsúlyos, illetve a veszélyes árukat vagy anyagokat szállító gépjárművek tekintetében alkalmazandó közúti forgalmi szabályok a szabályzattal állapítandók meg, a hatályos szabályozásoknak megfelelően.

(2) A 3,5 tonna maximális össztömeget meghaladó áruszállító, a veszélyes árukat vagy anyagokat szállító, a tömegszállításra használt, valamint a túlméretezett vagy túlsúlyos gépjárművek vezetése csak a Szállítási, Építkezési és Turisztikai Minisztérium által szakmailag igazolt gépjármű- vagy villamosvezetőknek megengedett.

(3) A (2) bekezdéstől eltérve, a Közigazgatási és Belügyminisztériumhoz, a Honvédelmi Minisztériumhoz és a Román Hírszerző Szolgálathoz tartozó, 3,5 tonna maximális össztömeget meghaladó áruszállító, veszélyes árukat vagy anyagokat szállító, személyszállításra használt, valamint ezen intézmények saját szükségleteiként szállító túlméretezett vagy túlsúlyos gépjárművek vezetése csak ezen intézmények által – a Szállítási, Építkezési és Turisztikai Minisztérium megállapította feltételek között – kibocsátott szakmai igazolvánnyal rendelkező gépjármű- vagy villamosvezetőknek megengedett. Ezen szakmai igazolvány csak arra az időszakra érvényes, amelyben az illető gépjárművezetők az említett intézményekhez tartoznak.

(4) A szakmai igazolvány elnyerésének feltételeit szállítási, építkezési és turisztikai miniszteri rendelettel állapítják meg.

(5) A címzettet a kibocsátási célnak megfelelő tevékenység lebonyolítására feljogosító szakmai igazolvány kizárólag a hajtási jogosítvány kíséretében érvényes.

2. SZAKASZ

Járműforgalmi szabályok

1.§ Menet közbeni helyezkedés és a sávokon történő közlekedés

41. cikk – (1) A járműveket és az állatokat – a számukra hozzáférhető közutakon való közlekedésükkor – menetirányban a közút jobb oldalán, az úttest széléhez minél közelebb kell vezetni, betartva a közúti jelzéseket és a forgalmi szabályokat.

(2) Minden irány tekintetében a forgalmi sávok számozása növekvő sorrendben, az úttest jobb oldali szélétől az úttengely felé haladva történik. Az autópályák esetében a sürgősségi sáv nem foglalandó bele a forgalmi sávok számozásába.

(3) A speciális kerékpársávval ellátott utakon a kerékpárosoknak, valamint a mopedeket vezetőknél csak az illető sávon kell közlekedniük.

42. cikk – Ha egy irányban két vagy több közlekedési sáv létezik, ezeket a járművezetők a forgalom intenzitásától és a haladási sebességtől függően veszik igénybe, kötelességük lévén visszatérni az első sávra valahányszor lehetséges, amennyiben ez nincs a lassú vagy tömegszállításra szolgáló járművek számára fenntartva.

43. cikk – (1) Ha valamely út lassú járműveknek vagy tömegszállításnak szánt, megfelelőképpen jelzett sávval van ellátva, az illető járművek kizárólag e sávon közlekednek.

(2) Az úttest széle mellett közlekedő járművezető csak akkor kell elsőbbséget adjon a tömegszállítási eszközöknek, ha ezek kitérőkkel (öblökkel) ellátott megállóikból visszatérési szándékukat jelzik, és megbizonyosodtak, hogy manőverükkel nem veszélyeztetik a többi forgalmi résztvevőt.

2.§ A járművezetők figyelmeztető eszközei

44. cikk – (1) A járművezetők a közutakon a szabályzattal megállapított feltételek között használhatják a gépjármű ellátmányozásában található és homologált figyelmeztető hang- és fényjelző eszközöket.

(2) Az autópályákon, az expressz és az európai utakon (E) való közlekedés alkalmával a gépjárművezetők kötelesek nappal is használni a tompított fényszórót.

(3) A motorkerékpárok és mopedek vezetői a közúti közlekedésük teljes időtartamára kötelesek használni a tompított fényszórót.

(4) A közúti közlekedésben tilos speciális figyelmeztető hang- és fényjelző eszközöket tartani, szerelni és használni a 32. cikk (2) bekezdésében említettektől eltérő gépjárművekre/gépjárművekben, továbbá a forgalom felügyeletét biztosító berendezések helyes működését zavaró rendszereket tartani, szerelni és használni.

(5) A gépjárművezetőket a közúti rendőrség tömegkommunikációs eszközök vagy figyelmeztető táblák révén értesítheti a sebességmérő berendezések forgalmi jelenlétéről. A gépjárművezetők használhatnak sebességmérő berendezések felderítésére szolgáló saját eszközöket.

3.§ Előzés

45. cikk – (1) Az előzés az a manőver, amely nyomán valamely jármű menetirányban egy másik jármű elejébe kerül, vagy kikerül egy akadályt, irányt változtatva és elhagyva a forgalmi sávot vagy a járműsört, amelynek kezdetben részét képezte.

(2) Az előzni szándékozó járművezető meg kell bizonyosodjon afelől, hogy az előtte és mögötte közlekedő járművek nem kezdeményeztek ilyen manővert.

(3) Amennyiben az előzési manőver során átlépik a forgalmi irányokat elválasztó tengelyt, a járművezetők meg kell bizonyosodjanak afelől, hogy ellenkező irányból nem közeledik egyetlen jármű sem, és hogy elegendő hely áll rendelkezésükre a kezdeti sávra való visszatérésre, melyre kötelesek az előzési manőver végrehajtása után.

(4) Nem minősül az (1) bekezdés szerinti előzésnek az a helyzet, amelyben ugyanazon forgalmi irányban az egyik sávon közlekedő jármű gyorsabban halad a másik sávon közlekedő járműveknél.

(5) Előzés csakis az előzőtt jármű baloldalán hajtandó végre. A villamos, illetve az a jármű, amelynek a vezetője jelezte a menetirány balra való megváltoztatásának szándékát és e célból megfelelőképpen elhelyezkedett, jobboldalt előzendő meg.

(6) A mozgásban levő villamos megelőzhető baloldalt is, amennyiben az út egyirányú vagy a jobboldali sín és a járdaszegély között nincsen elégséges hely.

46. cikk – Az előzést végző és az előzőtt járművek vezetőinek kötelezettségeit, valamint az előzési tilalmi eseteket a szabállyal állapítják meg.

4.§ Elhaladás az ellentétes irányból közlekedő járművek mellett

47. cikk – Az ellentétes irányból közlekedő járművek vezetőinek egymás között elégséges oldaltávolságot kell tartaniuk, és az úttestnek a közlekedési irányuk szerinti jobb oldali széléhez lehető legközelebb kell közlekedniük.

5.§ A sebesség és a járművek közötti távolság

48. cikk – (1) A járművezető köteles betartani a törvényes sebességkorlátokat és alkalmazkodni a közlekedési feltételekhez oly módon, hogy bármely manővert biztonságos feltételek között végrehajthasson.

49. cikk – (1) Helységen belül a megengedett maximális sebesség 50 km/h.

(2) A helységeken belüli egyes útszakaszok tekintetében az út kezelője megszabhat az A és B kategóriába tartozó gépjárművek számára magasabb sebességkorlátot is, de 80 km/h-t meg nem haladón. Az 50 km/h-t meghaladó sebességkorlátok csak a közúti rendőrség véleményezésével állapítandók meg.

(3) Egyes útszakaszok tekintetében, figyelembe véve a körülményeket és a forgalom intenzitását, az út kezelője, a közúti rendőrség véleményezésével, alacsonyabb sebességkorlátokat is megállapíthat, de nem alacsonyabbakat, mint 10 km/h villamosok és 30 km/h valamennyi gépjármű számára.

(4) A helységen kívüli sebességkorlátok a következők:

a) autópályákon – 130 km/h;

b) expressz vagy belföldi európai utakon (E) – 100 km/h;

c) a többi útkategória tekintetében – 90 km/h.

50. cikk – (1) A 15. cikk (2) bekezdésében említett gépjármű-kategóriák és alkategóriák tekintetében helységen kívül megengedett maximális sebességek a következők:

a) az A, B és BE kategóriájú gépjárművek vonatkozásában 130 km/h autópályákon, 100 km/h expressz vagy belföldi európai utakon (E) és 90 km/h a többi útkategória tekintetében;

b) a C, CE, D és DE kategóriájú és a D1 és D1E alkategóriájú gépjárművek vonatkozásában 110 km/h autópályákon, 90 km/h expressz vagy belföldi európai utakon (E) és 80 km/h a többi útkategória tekintetében;

c) az A1, B1, C1 és C1E alkategóriájú gépjárművek vonatkozásában 90 km/h autópályákon, 80 km/h expressz vagy belföldi európai utakon (E) és 70 km/h a többi útkategória tekintetében;

d) traktorok és mopedek vonatkozásában 45 km/h.

(2) A pótkocsikat vagy félpótkocsikat vontató gépjárművek helységen kívül megengedett maximális sebessége 10 km/h-val kevesebb, mint a vontató gépjármű kategóriája szerint megengedett maximális sebesség.

(3) A túlsúlyos és/vagy túlméretezett, illetve a veszélyes árut szállító gépjárművek megengedett maximális sebessége helységen belül 40 km/h, helységen kívül pedig 70 km/h.

(4) Az egy évnél kevesebb gyakorlattal rendelkező vezetők vagy a hajtási jogosítvány elnyerése érdekében gyakorlati képzésen részt vevő személyek gépjárművei helységen kívüli forgalma tekintetében megengedett maximális sebesség 20 km/h-val kevesebb, mint a vezetett gépjármű kategóriája szerinti megengedett maximális sebesség.

51. cikk – A más jármű mögött közlekedő jármű vezetője köteles az előtte levő járműhöz viszonyítva megfelelő követési távolságot tartani annak érdekében, hogy elkerülje az ütközést.

52. cikk – (1) Tilos jármű- vagy állatversenyeket, illetve edzéseket lebonyolítani a közutakon, az útkezelő által engedélyezett és a rendőrség által véleményezett kivétellel.

(2) Az engedélyezett versenyek szervezői kötelesek minden szükséges intézkedést meghozni ezek biztonságos lebonyolítása, valamint a többi forgalmi résztvevő védelme érdekében.

(3) A (2) bekezdésben említett feladatkör ellátásának hiányából adódó forgalmi esemény bekövetkezése maga után vonja ezek szervezőinek közigazgatási, kihágási, polgári vagy büntetőjogi felelősségét, az esetnek megfelelően.

53. cikk – A helyi közhatóságok kötelesek, a közútkezelő engedélyével és a közúti rendőrség véleményezésével vagy ennek kérésére, intézkedéseket foganatosítani a gyalogosok, kerékpárosok, állati vontatású járművek közlekedésére és a forgalom csillapítására rendeltetett, megfelelően jelzett forgalmi létesítmények megvalósítására az oktatási intézmények, piacok, vásárok, kórházak közelében, valamint a nagy baleseti kockázatú övezetekben.

6.§ Szabályok a manőverekre vonatkozóan

54. cikk – (1) Az irányváltoztatási manővert végrehajtani, veszteglő járműsorból kilépni vagy valamely ilyen sorba lépni, más forgalmi sávra térni vagy jobbra, illetve balra kanyarodni vagy megfordulni, valamint hátrafele menni óhajtó járművezető köteles időben jelezni és megbizonyosodni, hogy a forgalom akadályozása és a többi forgalmi résztvevő biztonságának veszélyeztetése nélkül elvégezheti azt.

(2) Az irányváltoztatási jelzést a manőver teljes időtartamára működésben kell tartani.

7.§ Útkereszteződések és elsőbbségadási kötelezettség

55. cikk – Az útkereszteződések lehetnek:

a) irányítatlan forgalmúak;

b) irányított forgalmúak. E kategóriába tartoznak a körforgalmú útkereszteződések is.

56. cikk – Valamely útkereszteződéshez való közeledéskor a járművezetőnek a megállást lehetővé tevő sebességgel kell közlekednie ahhoz, hogy elsőbbséget adjon az erre jogosult forgalmi résztvevőknek.

57. cikk – (1) Az irányítatlan forgalmú útkereszteződésekben a járművezető köteles elsőbbséget adni a jobbról közlekedő valamennyi járműnek.

(2) A jelzőtáblákkal, jelzőlámpákkal vagy forgalmi rendőr által irányított forgalmú útkereszteződésekben a járművezető köteles betartani az említettek jelentését vagy utasításait.

(3) Tilos valamely jármű behatolása az útkereszteződésbe, amennyiben ez az útkereszteződés elzárását eredményezi.

(4) Az ilyenként jelzett körforgalmú útkereszteződéseknél a körforgalomban levő járműveknek elsőbbségük van az útkereszteződésbe behatoló járművekkel szemben.

58. cikk – Egy közút és egy közforgalom elől elzárt út kereszteződésébe behatoló járművek esetében elsőbbségük azoknak van, amelyek a közúton közlekednek.

59. cikk – (1) Az irányítatlan forgalmú útkereszteződéseknél a jármű vezetője köteles elsőbbségben részesíteni a síneken közlekedő járműveket. Ezek elveszítik elsőbbségüket, amennyiben balra kanyarodnak, vagy az illető övezetben a közúti jelzések más forgalmi szabályt állapítanak meg.

(2) Az útkereszteződésekben balra kanyarodó járművek vezetői kötelesek elsőbbséget adni azon járműveknek, amelyekkel kereszteződnek, és a jobb oldalról közlekedőknek.

(3) Az elsőbbséget jelző táblákkal irányított forgalmú útkereszteződésekben a jobboldali elsőbbség szabálya csak akkor tartandó be, ha az útkereszteződésbe azonos elsőbbségi vagy elsőbbségvesztési jelentésű jelzőtáblával jelzett utakról behatoló két jármű találkozik.

(4) Amennyiben valamely háromszínű jelzőlámpára a zöld fényű lámpával azonos szinten, fekete alapon, jobbra mutató, zöld nyíl formájú pótlólagos villogó lámpa van szerelve, ennek kigyulladásakor a jelzőlámpa színétől függetlenül a járművek folytathatják útjukat a nyíl jelölte irányba, a közlekedésre jogosult járművek és gyalogosok áthaladási elsőbbségének megadása feltételével.

8.§ Vasúti szintjárók

60. cikk – (1) A forgalomban részt vevőknek fokozott elővigyázatosságot kell tanúsítaniuk a szokványos vagy, az esetnek megfelelően, az ipari vasútvonalakhoz közeledve és ezeken áthaladva.

(2) A sorompóval vagy felsorompóval ellátott szokványos vasúti szintjáróknál a járművezetők kötelesek a megállásra kötelező jelzőtáblánál megállni, amennyiben a sorompók mozgásban vagy vízszintes pozícióban vannak, és/vagy a vonat közeledtét jelző hang- és fényjelzések működésben vannak.

(3) A megfelelőképpen jelzett ipari vasúti szintjáróknál a járművezetők kötelesek alkalmazkodni a vasúti közeg jelzései jelentéséhez.

9.§ Elsőbbségi rendszerű gépjárművek

61. cikk – (1) Annak érdekében, hogy a 32. cikk (2) bekezdésének a) és b) pontjában említett gépjárművek a sürgősségi jellegű beavatkozásokhoz vagy küldetésekhez való kiszálláskor elsőbbségben részesüljenek, működtetniük kell a speciális hang- és fényjelzéseket.

(2) Az (1) bekezdésben említett helyzetben található gépjárművek vezetői megszeghetik a törvényes sebességhatárolási rendszert vagy más forgalmi szabályokat, a vasúti szintjárókon való átkelést szabályozók kivételével.

(3) Amennyiben a közúti forgalmat egy közúti rendőr irányítja, az (1) bekezdésben említett gépjárművek vezetőinek be kell tartaniuk ennek jelzéseit és utasításait.

62. cikk – (1) Olyan útkereszteződésbe való behatoláskor, ahol a jelzőlámpa piros fénye van működésben vagy a jelzőtáblák elsőbbségadására köteleznek, a 61. cikk (1) bekezdésében említett gépjárművek vezetői le kell csökkentsék a sebességet, és fokozott figyelemmel kell közlekedjenek annak érdekében, hogy elkerüljék a forgalmi balesetek okozását, ellenkező esetben a törvény szerint felelősségre vonhatók.

(2) Amennyiben a speciális hang- és fényjelzést működtető és küldetésben levő két elsőbbségi rendszerű gépjármű ellenkező irányból közeledik valamely útkereszteződéshez, a jobb oldalról közlekedőnek van elsőbbsége.

10.§ Megállás, várakozás és parkolás

63. cikk – (1) *Megállásnak* tekintendő valamely jármű legfeljebb 5 perces önkéntes immobilizálása egy közúton. Ezen időtartam meghaladása esetén az immobilizálás *várakozásnak* tekintendő.

(2) Nem tekintendő megállásnak:

a) a jármű immobilizálása személyek be- vagy kiszállásához szükséges időre, amennyiben ezzel a manőverrel nem zavarták az illető közút forgalmát;

b) a 3,5 tonna megengedett maximális össztömeget meg nem haladó gépjármű immobilizálása az élelmiszeripari áruk kereskedelmi egységekhez való lerakodásához szükséges ideig.

(3) A (2) bekezdés b) pontjában említettektől eltérő áruszállító gépjárművek esetében a közútkezelő, a helyi közigazgatási hatóságokkal együtt, a közúti rendőrség véleményezésével, éjjeli programokat vagy időintervallumokat állapít meg az árulerakodás célú megállás vagy várakozás tekintetében.

(4) *Parkolásnak* tekintendő a járművek speciálisan berendezett vagy megállapított és megfelelően jelzett felületeken való várakozása.

(5) Az úttesten megálló vagy várakozó járművet az úttest szélén és azzal párhuzamosan kell elhelyezni egy sorban, amennyiben más jelzőeszköz nem rendelkezik másként. Az oldalkocsi nélküli motorkerékpárok, a mopedek és a kerékpárok egymás mellett, kettesével is megállhatnak, illetve várakozhatnak.

64. cikk – (1) A közúti rendőrség elrendelheti az úttesten szabálytalanul megálló vagy várakozó és a közforgalmat akadályozó járművek elvitelét és speciálisan berendezett helyeken való tárolását. A járművek elvitelét és tárolását a helyi közigazgatási hatóságok vagy a közútkezelő végzi, az esetnek megfelelően.

(2) A szabálytalanul várakozó jármű elszállítási és tárolási költségeit ennek birtalója fedezi.

65. cikk – A közúton való engedélyezett megállás, várakozás vagy parkolás eseteit és feltételeit a szabályzattal állapítják meg, e sürgősségi rendelet előírásainak megfelelően.

11.§ Az áru- és tömegszállításra szánt járművek közlekedése

66. cikk – (1) A szakmai igazolvány kötelező a belföldi és nemzetközi forgalomban részt vevő, veszélyes áruk szállítását, tömegszállítást, saját számlára mikrobuszos vagy autóbuszos személyszállítást, túlméretezett, valamint a 3,5 tonna megengedett maximális össztömeget meghaladó, áruszállítást végző gépjármű vezetője esetében.

(2) A Közigazgatási és Belügyminisztériumhoz, a Honvédelmi Minisztériumhoz és a Román Hírszerző Szolgálathoz tartozó, 3,5 tonna megengedett maximális össztömeget meghaladó, áruszállításra, veszélyes áruk vagy anyagok szállítására és személyszállításra rendeltetett, valamint az ezen intézmények szükségleteinek ellátása céljából fuvarokat végző túlméretezett vagy túlsúlyos gépjárművek vezetése csak ezen intézmények által kibocsátott szakmai igazolvány alapján megengedett, a Szállítási, Építkezési és Turisztikai Minisztérium által megállapított feltételek között. Ezen igazolvány csak arra az időszakra érvényes, amelyben az illető gépjárművezető ezen intézmény köteleibe tartozik.

(3) A szakmai igazolvány elnyerési feltételeit – a hatályos törvényi előírásoknak megfelelően – szállítási, építkezési és turisztikai miniszteri rendelettel hagyják jóvá.

(4) A kibocsátása tárgyát képező tevékenység lebonyolítására a címzettjét feljogosító szakmai igazolvány csak a vezetett jármű kategóriájának megfelelő hajtási jogosítvány kíséretében érvényes.

67. cikk – Tilos veszélyes áruk és anyagok közúti szállítása olyan járművekkel, amelyek nem rendelkeznek a szükséges ellátmányozással és felszereltséggel, vagy nem teljesítik a veszélyes áruk nemzetközi közúti szállítására vonatkozó, Genfben 1957. szeptember 30-án megkötött európai egyezményben (A.D.R.) – melyhez Románia a 31/1994. számú törvénnyel csatlakozott – előírt műszaki és elfogadási feltételeket, illetve amelyek tekintetében a jármű vezetője nem rendelkezik megfelelő A.D.R. tanúsítvánnyal.

68. cikk – (1) A veszélyes árukat vagy anyagokat szállító gépjármű csak a hatályos szabályozásokban előírt feltételek között közlekedhet a közúton.

(2) Azon járművek, amelyek gyártásukból eredően vagy a szállított rakomány miatt meghaladják a törvényes szabályokban előírt súlyt és/vagy méretet, csak a közútkezelő vagy, az esetnek megfelelően, a helyi közigazgatási hatóságok által – a hatályos törvényi előírások betartásával – megállapított útvonalakon közlekedhetnek a közúton.

69. cikk – A túlsúlyos vagy túlméretezett, a veszélyes árukat vagy anyagokat szállító, valamint a kísérő gépjárművek fel kell legyenek szerelve a 32. cikk (1) bekezdésének c) pontjában említett sárga fényű speciális figyelmeztető fényjelzéssel, vezetőik pedig működésben kell tartsák ezeket a közúti közlekedésük teljes időtartama alatt.

3. SZAKASZ***Szabályok más forgalmi résztvevők tekintetében***

70. cikk – (1) Valamely moped közúti vezetése érdekében vezetőjének legalább 16 évesnek kell lennie.

(2) Valamely kerékpár közúti vezetése érdekében vezetőjének legalább 14 évesnek kell lennie.

(3) A közúton közlekedő kerékpárok és mopedek kivilágítási eszközökkel és fényvisszaverő-fluoreszkáló berendezésekkel kell legyenek felszerelve. Ezek éjszakai közlekedése tilos, amennyiben az illető eszközök és berendezések nincsenek működőképes állapotban.

71. cikk – (1) Tilos az állati vontatású járművek, a teherhordó, igavonó és lovaglásra alkalmas állatok, valamint az elszigetelt állatok vagy a nyájuk behatolása és közlekedése országutakon, municípiumokban és olyan utakon, amelyeknek kezdetén a behatolásukat tiltó jelzőtáblák vannak elhelyezve.

(2) Az (1) bekezdésben említett esetekben a helyi közigazgatási hatóságok kötelesek – a törvénnyel megállapított illetékességüknek megfelelően – az említettek közlekedésére mellékutakat berendezni.

(3) Az állatokat, a kézzel húzott vagy tolt járműveket, a teherhordó, igavonó vagy lovaglásra alkalmas állatokat a közúti közlekedésük érdekében vezetőnek kell kísérenie, az állati vontatású járműveket pedig fel

kell szerelni kivilágítási eszközökkel és fényvisszaverő-fluoreszkáló berendezésekkel is, a szabályzat előírásainak megfelelően.

72. cikk – (1) A gyalogosok kötelesek kizárólag a járdán közlekedni vagy, ennek hiányában, a menetirány szerinti bal oldalon található útpadkán. Amennyiben az útpadka is hiányzik, a gyalogosok kötelesek az úttest menetirány szerinti bal széléhez minél közelebb közlekedni.

(2) A gyalogosoknak csak akkor van elsőbbségük a járművezetőkkel szemben, ha speciálisan berendezett, útburkolati jelekkel ellátott és megfelelően jelzett övezetekben vagy a gyalogosoknak szánt jelzőlámpák zöld fényénél kelnek át az úttesten.

(3) A gyalogosok közutakon való átkelése merőlegesen az úttengelyre, kizárólag speciálisan berendezett és megfelelően jelzett övezetekben történik vagy, ezek hiányában, helységekben belül, az utcasarkon, csakis miután megbizonyosodtak, hogy számukra és a többi forgalmi résztvevő számára veszélytelenül végrehajthatják.

(4) Azon gyalogosok, akik balesetet szenvedtek tilos helyen, a nekik szánt jelzőlámpa piros fényénél vagy a forgalmi szabályok által megállapított más kötelezettségek figyelmen kívül hagyásával való átkelés révén, teljes körű felelőséggel tartoznak az elszenvedett baleset tekintetében, amennyiben a jármű vezetője betartotta az illető útszakaszra alkalmazandó törvényi előírásokat.

(5) A gyalogosokkal azonosítottak a speciális építésű tolószékekkel közlekedő személyek, a kizárólag tolásra vagy húzásra rendeltetett járművek vezetői, valamint a görkorcsolyával vagy görgős szerkezetekkel közlekedő személyek.

(6) Kivételt képeznek a gyalogosok tekintetében megállapított szabályok betartása alól a közúti rendőrök és a szolgálati feladatkör ellátásában forgalmi irányításra engedélyezett, közúttesten található személyek, a szabályzattal megállapított feltételek között.

(7) Tilos immobilizált járművekkel elfoglalni a járdát vagy, amikor ez a jelzőtáblának vagy az útburkolati jeleknek megfelelően megengedett, a gyalogosok rendelkezésére álló szabad járdarész szélessége legalább 1 méter kell legyen.

73. cikk – A mopedekek, a kerékpárok, az állati vontatású járművek, a katonai oszlopok, a szervezett csoportok, a díszkíséret és az állatok vezetőinek közúti közlekedési szabályait a szabályzattal állapítják meg.

4. SZAKASZ

Forgalom az autópályán

74. cikk – (1) Az autópályákon tilos a gyalogosok, a közútkezelő által a hatályos szabályozások szerint kibocsátott speciális szállítási engedéllyel nem rendelkező túlméretezett vagy túlsúlyos járművek, az állati vontatású járművek, az állatok, a kézzel húzott vagy tolt járművek, a kerékpárok, a mopedekek, a traktorok és a mezőgazdasági munkákat végző önmeghatású gépek, valamint az építésükből vagy más okokból eredően az óránkénti 50 km-es sebességet meghaladni képtelen járművek közlekedése.

(2) Úgyszintén tilos az autópályákon vezetést tanulni, alváz- és gépjármű-prototípusokat kipróbálni, tilosak a rendezvények, a felvonulások, a reklámkaravánok, bármilyen sportedzés és -verseny, valamint a díszkíséret.

(3) Tilos a gépjárművek közlekedése, megállása vagy várakozása a sürgősségi sávon, az indokolt helyzetek, valamint az elsőbbségi rendszerű gépjárművek kivételével.

(4) A tömeg- vagy áruszállításra rendeltetett gépjárművek rendszerint csak az autópálya menetirány szerinti jobb szélső sávján közlekednek.

5. SZAKASZ

Kötelezettségek baleset esetén

75. cikk – Forgalmi balesetnek minősül az alábbi feltételeket halmozottan teljesítő esemény:

a) a közforgalomnak megnyitott valamely úton történt, vagy előzményei egy ilyen helyre vezethetők vissza;

b) egy vagy több személy elhalálozását, sebesülését, illetve legalább egy jármű károsodását vagy más anyagi kárt okozott;

c) az eseményben részt vett legalább egy mozgásban levő jármű;

d) valamely forgalmi szabály megsértése következményeként történt.

76. cikk – (1) A közutakon közlekedő bejegyzett vagy nyilvántartásba vett járműveknek, az állati vontatásúak, a pótkocsik és a mopedek kivételével, rendelkezniük kell kötelező polgári felelősségbiztosítással harmadik személyeknek okozott, forgalmi balesetből származó károk tekintetében, a törvény szerint.

(2) A forgalomban levő biztosítatlan járművek esetében a közúti rendőrség elrendeli a forgalmi engedély vagy a nyilvántartási bizonyítvány visszatartását és a rendszámablák visszavonását, kibocsátva egy közlekedési jogot nem biztosító tanúsítványt.

(3) Ha a jármű bírlalója a (2) bekezdésben említett intézkedés alkalmazásától számított 30 napos határidő elteltével nem tanúsítja a biztosítás megkötését, a közúti rendőrség elrendeli az illető jármű nyilvántartásból való törlését.

77. cikk – (1) Valamely személy elhalálozásával vagy testi épségének, illetve egészségének megkárosításával járó forgalmi balesetben részt vevő jármű vezetője köteles azonnal értesíteni a rendőrséget, nem módosítani és nem törölni a baleset nyomait, valamint nem elhagyni ennek helyszínét.

(2) Bármely személy, aki részt vett egy vagy több személy elhalálozásával vagy testi épségének, illetve egészségének megkárosításával járó forgalmi balesetben, vagy a bekövetkezéséről tudomást szerzett, valamint ha az eseményben veszélyes anyagokat szállító járműt implikált, köteles azonnal értesíteni a rendőrséget, és felhívni a romániai telefonhálózatokban működő 112 sürgősségi hívások egyedi nemzeti hívószámát.

(3) Tilos bármely személynek a balesetet kivizsgáló rendőrség felhatalmazása nélkül megváltoztatni az egy vagy több személy elhalálozásával vagy testi épségének, illetve egészségének megkárosításával járó forgalmi balesetben részt vevő jármű pozícióját, módosítani a helyszínt vagy a baleset nyomait eltörölni.

78. cikk – (1) Tilos a valamely forgalmi balesetben részt vett gépjármű- vagy villamosvezetőnek, a hajtási jogosítvány elnyerése céljából valamely személy gyakorlati felkészítésének folyamatában levő atesztált oktatónak, valamint az illetékes hatóság vizsgáztatójának – a hajtási jogosítvány vagy ennek bármely kategóriája, illetve alkategóriája elnyerése érdekében tett gyakorlati vizsga lebonyolítása alatt – az esemény bekövetkezése után alkoholt, kábító anyagokat vagy készítményeket, illetve ilyen hatású gyógyszereket fogyasztania a kilélegzett levegő alkoholtartalmának teszteléséig vagy a biológiai próbák vételéig.

(2) Amennyiben nincsenek betartva az (1) bekezdés rendelkezései, úgy tekintendő, hogy a teszt vagy a biológiai próbák eredményei az illető vezetőnek, oktatónak vagy vizsgáztatónak a baleset bekövetkezése pillanatában fennálló állapotát tükrözik.

79. cikk – (1) Kizárólag a jármű megkárosodásával járó forgalmi balesetben részt vett vezető köteles azt az útestről eltávolítani vagy, amennyiben ez nem lehetséges – megfelelően jelezve – a járdaszegélyhez vagy az útpadkához minél közelebb elhelyezni.

(2) Az (1) bekezdésben említett esetben a járművezető köteles azonnal jelentkezni a baleset helye szerint illetékes rendőregységnél, a ténymegállapító dokumentumok elkészítése céljából.

(3) Amennyiben a balesetben két vagy több járművezető vett részt, és a megkárosodott járművek a forgalom biztonságának veszélyeztetése nélkül tudnak közlekedni, ezek járműveikkel azonnal jelentkeznek az esemény helye szerint illetékes rendőregységnél, a ténymegállapító dokumentumok elkészítése céljából.

80. cikk – A közúti balesettől eltérő körülmények között megrongálódott valamely gépjármű, pótkocsi vagy villamos tulajdonosa, illetve bírlalója köteles azonnal jelentkezni az esemény helye szerint illetékes rendőregységnél, a ténymegállapító dokumentumok elkészítése céljából.

81. cikk – (1) A Biztosítás-felügyeleti Bizottság vagy a biztosítótársaságok kérésére a bejegyzett vagy nyilvántartásba vett járművek regiszterét vezető hatóság közli a rájuk vonatkozó adatokat ezek tulajdonosaival vagy bírlalóival is.

(2) A Biztosítás-felügyeleti Bizottság vagy a biztosítótársaságok kérésére a közúti rendőrség másolatokat továbbít ezeknek a ténymegállapító dokumentumokról, a kárjótételi iratcsomó összeállítása érdekében.

6. SZAKASZ

A gépjárművek nemzetközi forgalma

82. cikk – (1) A Romániában bejegyzett gépjárművek és pótkocsik átléphetik az államhatárt a közutakon, amennyiben teljesítettek a nemzetközi forgalomba való beengedéshez megkövetelt feltételek, vezetőik pedig rendelkeznek érvényes hajtási jogosítvánnyal, a közúti forgalomról szóló, Bécsben 1968. november 8-án megkötött, Románia által a 318/1980. számú dekrétummal ratifikált nemzetközi megállapodásnak megfelelően.

(2) A más államokban bejegyzett gépjárművek és pótkocsik átléphetik az államhatárt és közlekedhetnek a Romániai közutakon, amennyiben teljesítik az (1) bekezdésben megjelölt megállapodással előírt műszaki feltételeket, de csak a forgalmi balesetekkel okozott károkkal kapcsolatos polgári felelősségbiztosításuk időszakában.

(3) Valamely gépjármű Románia területén való vezetése céljából az (1) bekezdésben említett megállapodás részes fele minőséggel nem rendelkező államokban kibocsátott hajtási jogosítvány címzettjének rendelkeznie kell nemzetközi hajtási jogosítvánnyal is.

(4) A más államban bejegyzett, romániai székhellyel vagy lakhellyel rendelkező személyek által bírlalt gépjárművek és pótkocsik az országba való bevezetésüket követő legtöbb 90 napos időszak alatt vezethetők a közutakon, amennyiben rendelkeznek a forgalmi balesetekkel okozott károkkal kapcsolatos polgári felelősségbiztosítással.

(5) A romániai tartózkodási helyet megállapító személyek bejegyezhetik gépjárművüket vagy pótkocsijukat a tartózkodási helyük szerint illetékes hatóságnál.

(6) Az (1) bekezdésben említett megállapodást nem aláírt államokban bejegyzett gépjárművek kötelesek hátsó részükön viselni a bejegyzést végző állam megkülönböztető jelzését.

83. cikk – (1) A más államban lakó, Romániában ideiglenesen tartózkodó személyek vezethetnek gépjárműveket a közutakon, amennyiben rendelkeznek a 82. cikk (1) bekezdésében említett megállapodásnak megfelelő mintájú, érvényes hajtási jogosítvánnyal, vagy amelynek érvényessége kölcsönösségi alapon elismert.

(2) A közúti forgalomról szóló megállapodás részes fele minőséggel rendelkező államok hatósága által kibocsátott nemzeti hajtási jogosítványt birtokló, romániai lakhelyű személyek az országba való beérkezésüktől számított legfeljebb 90 napig jogosultak gépjárművet vezetni a közutakon.

(3) A romániai tartózkodási helyet megállapító személyek beválthatják a közúti forgalomról szóló megállapodást aláírt más államban szerzett hajtási jogosítványukat románra a tartózkodási helyük szerint illetékes hatóságnál.

(4) Az idegen hatóságok által kibocsátott hajtási jogosítványok hasonló román dokumentumokra való beváltását a Monitorul Oficial al României I. Részében közzeendő közigazgatási és belügyminiszteri rendelettel megállapított feltételek között végzik.

VI. FEJEZET

Bűncselekmények és büntetések

84. cikk – A közúti forgalomról szóló rendelkezések valamely bűncselekmény elemeit összesítő be nem tartása bűnügyi felelősséget von maga után, és e sürgősségi rendelet szerint szankcionálandó.

85. cikk – (1) Be nem jegyzett vagy nyilvántartásba nem vett gépjármű, illetve villamos közúti forgalomba helyezése vagy vezetése 1 évtől 3 évig terjedő börtönbüntetéssel sújtandó.

(2) Hamis rendszámmal rendelkező gépjármű vagy villamos közúti forgalomba helyezése vagy vezetése 1 évtől 5 évig terjedő börtönbüntetéssel sújtandó.

(3) Be nem jegyzett vagy nyilvántartásba nem vett, illetve hamis rendszámmal ellátott pótkocsi vontatása 3 hónaptól 2 évig terjedő börtönbüntetéssel vagy bírsággal sújtandó.

(4) Olyan gépjármű közúti vezetése vagy pótkocsi vontatása, amelynek rendszámabláit visszavonták, illetve romániai közlekedési joggal nem rendelkező, más államban bejegyzett jármű közúti vezetése 6 hónaptól 2 évig terjedő börtönbüntetéssel sújtandó.

86. cikk – (1) Valamely gépjármű vagy villamos közúti vezetése hajtási jogosítványt nem birtokló személy által – 1 évtől 5 évig terjedő börtönnel büntetendő.

(2) Valamely gépjármű vagy villamos közúti vezetése olyan személy által, akinek a hajtási jogosítványa nem felel meg az illető jármű kategóriájának vagy alkategóriájának, illetve akinek a hajtási jogosítványát visszavonták vagy érvénytelenítették, vagy vezetési jogának gyakorlását felfüggesztették, vagy nem rendelkezik vezetési joggal Románia területén – 6 hónaptól 3 évig terjedő börtönnel vagy bírsággal büntetendő.

(3) A (2) bekezdésben előírt büntetéssel sújtandó az a személy is, aki tudatosan rábízta a jármű vagy a villamos közúti vezetését az (1) és (2) bekezdésben említett helyzetek valamelyikében levő személyre vagy valamely elmebeteg, illetve alkohol, kábító anyagok vagy készítmények, valamint ilyen hatású gyógyszerek befolyása alatt álló személyre.

87. cikk – (1) Valamely gépjármű vagy villamos közúti vezetése olyan személy által, aki esetében a vér alkoholtartalma meghaladja a 0,80 g/l-t – 1 évtől 5 évig terjedő börtönnel büntetendő.

(2) Az (1) bekezdésben említett büntetéssel szankcionálandó az a személy is, aki gépjárművet vagy villamost vezet, és kábító anyagok vagy készítmények, illetve ilyen hatású gyógyszerek befolyása alatt található.

(3) A kábító anyagok és készítmények, illetve az ilyen hatású gyógyszerek csoportját az Egészségügyi Minisztérium állapítja meg, ezek jegyzékét pedig közzéteszik a Monitorul Oficial al României I. Részében.

(4) Ha az (1) és (2) bekezdésben említett valamely helyzetben levő személy tömegszállítást vagy veszélyes áru-, illetve anyagszállítást végez, vagy a hajtási jogosítvány elnyerése érdekében szükséges gyakorlati oktatás, illetve gyakorlati vizsgázás folyamatában található, a büntetés 2 évtől 7 évig terjedő börtön.

(5) Annak elutasítása a gépjármű- vagy villamosvezető, illetve a hajtási jogosítvány elnyerése érdekében szükséges gyakorlati oktatást lebonyolító oktató vagy a gyakorlati vizsgáztatást lebonyolító illetékes hatósági vizsgáztató által, hogy alávesse magát az alkohol-meghatározást vagy a kábító anyagok vagy készítmények, illetve ilyen hatású gyógyszerek fogyasztásának meghatározását célzó biológiai próbavételnek vagy a kilélegzett levegő tesztelésének, nemkülönben az ellenszegülés e műveleteknek vagy a kibúvás alóluk – 2 évtől 7 évig terjedő börtönnel büntetendő.

88. cikk – (1) A biológiai próbavételt engedélyezett egészségügyi vagy törvényszéki orvostani intézményekben kizárólag a közúti rendőrség képviselőjének jelenlétében végzik.

(2) Az alkoholtartalom vagy kábító anyagok vagy készítmények, illetve ilyen hatású gyógyszerek szervezetben való jelenlétének meghatározását engedélyezett törvényszéki orvostani intézményekben végzik, az Egészségügyi Minisztérium által kidolgozott metodológiának megfelelően.

(3) Az alkohol kilélegzett levegőben való jelenlétének vagy a kábító anyagok vagy készítmények, illetve ilyen hatású gyógyszerek szervezetben való jelenlétének előzetes meghatározását – igazolt műszaki eszközök segítségével – a közúti rendőrség végzi.

(4) Az alkoholtartalom kilélegzett levegőben való meghatározását – homologált és metrológiailag ellenőrzött műszaki eszközök segítségével – a közúti rendőrség végzi.

(5) Valamely gépjárművet vagy villamost vezető azon személy, akit a közúti rendőr igazolt műszaki eszközzel tesztelt, és a kilélegzett levegőben 0,40 mg/l-ig terjedő alkoholtartalommal azonosított, a vér alkoholtartalmának meghatározása céljából kérheti a biológiai próbavétel elvégzését az (1) bekezdésben említett egészségügyi intézményekben.

(6) Valamely gépjárművet vagy villamost vezető azon személy, akit a közúti rendőr igazolt műszaki eszközzel tesztelt, és a kilélegzett levegőben 0,40 mg/l-t meghaladó alkoholtartalommal azonosított, kötelezően aláveti magát a biológiai próbavételnek vagy valamely homologált és metrológiailag ellenőrzött műszaki eszközzel való tesztelésnek.

(7) Azon gépjármű- vagy villamosvezetőket, akiket a forgalomban valamely igazolt műszaki eszközzel tesztelték, és a biológiai termékekben kábító anyagok vagy készítmények, illetve ilyen hatású gyógyszer jelenlétét mutatták ki, kötelezően biológiai próbavételnek vetik alá.

89. cikk – (1) A baleset helyszínének a helyszíni vizsgálatot végző rendőrség beleegyezése nélküli elhagyása az egy vagy több személy megölésével vagy testi épségének, illetve egészségének megkárosításával járó balesetben részt vevő járművezető, gyakorlati oktatást lebonyolító oktató vagy az illetékes hatóság – a hajtási engedély elnyerése érdekében tett gyakorlati vizsga folyamatában található – vizsgáztatója által, nemkülönbén ha a baleset bűncselekmény következménye – 2 évtől 7 évig terjedő börtönnel büntetendő.

(2) Az (1) bekezdésben említett büntetéssel sújtandó valamely személy azon cselekedete is, amely az egy vagy több személy megölésével vagy testi épségének, illetve egészségének megkárosításával járó baleset helyének, illetve nyomainak – a helyszíni vizsgálatot folytató csoport beleegyezése nélküli – módosítására vagy törlésére irányul.

(3) Nem képez bűncselekményt azon járművezető cselekedete, aki más szállítóeszköz hiányában saját maga szállítja a sebesült személyeket a szükséges orvosi ellátást nyújtó legközelebbi egészségügyi egységhez, ahol ismerteti a speciális regiszterbe bevezetendő személyazonossági adatait és a vezetett jármű rendszámát, amennyiben azonnal visszatér a baleset helyszínére.

(4) Nem képezi a baleset helyszínének elhagyása bűncselekményét az elsőbbségi rendszerű jármű vezetőjének cselekedete, amennyiben azonnal értesíti a rendőrséget, és a küldetés befejezését követően jelentkezik – a ténymegállapító dokumentumok kiállítása céljából – a baleset színhelye szerint illetékes rendőrségi egység székhelyén.

(5) Nem képez bűncselekményt a baleset helyszínének elhagyása, amennyiben az áldozat elhagyja a tett helyszínét, a járművezető pedig azonnal értesíti az eseményről a legközelebbi rendőrségi egységet.

90. cikk – (1) A járművezető vagy az oktatási folyamatban levő oktató, illetve a hajtási jogosítvány elnyerése érdekében tett gyakorlati vizsgát lebonyolító illetékes hatósági vizsgáztató azon cselekedete, hogy alkoholt, kábító anyagokat vagy készítményeket, illetve ilyen hatású gyógyszereket fogyasszon az egy vagy több személy megölésével vagy testi épségének, illetve egészségének megkárosításával járó baleset bekövetkezésétől a biológiai próbavételig vagy valamely homologált és metrológiailag ellenőrzött műszaki eszközzel való tesztelésig, vagy ezen készítmények kilélegzett levegőben való jelenlétének – engedélyezett műszaki eszközzel történő – meghatározásáig – 1 évtől 5 évig terjedő börtönnel büntetendő.

(2) Nem képez bűncselekményt a kábító anyagokhoz vagy készítményekhez hasonló hatású gyógyszerek fogyasztása a forgalmi balesetek bekövetkezése után és a rendőrség helyszíni kiszállásáig, ha a gyógyszert engedélyezett orvosi személyzet adagolja, és ezt megköveteli a gépjárművezető egészségi állapota vagy testi sérülése.

91. cikk – A 22. cikk (5) bekezdésében előírt kötelezettség teljesítésének a családi orvos általi elmulasztása az egy vagy több személy megölésével vagy testi épségének, illetve egészségének megkárosításával járó balesetnek a gépjárművezető egészségi állapota miatti bekövetkezése esetén – 3 hónaptól 2 évig terjedő börtönnel vagy bírsággal büntetendő.

92. cikk – (1) A jelzőablák, jelzőlámpák vagy közúti létesítmények szándékos eltulajdonításának, megsemmisítésének, megrongálásának, illetve használhatatlan állapotba hozatalának vagy akadályok úttesten való létrehozásának cselekedete 6 hónaptól 2 évig terjedő börtönnel vagy bírsággal büntetendő.

(2) Az (1) bekezdésben említett büntetéssel sújtandó a közúti jelzőeszközök elhelyezése vagy azok pozíciójának módosítása az illetékes hatóságok által kibocsátott engedély nélkül, mely cselekedet a forgalmi résztvevők megtévesztéséhez vezet.

(3) Engedélyezetlen közúti versenyek szervezése vagy ezeken – jármű- vagy állatvezető minőségben – való részvétel 3 hónaptól 2 évig terjedő börtönnel vagy bírsággal büntetendő.

(4) A (3) bekezdésben említett büntetéssel sújtandó a közút szándékos lezárása, amennyiben ezzel veszélyeztetik a forgalom biztonságát vagy sértik a többi forgalmi résztvevő szabad közlekedési jogát.

(5) Valamely veszélyes árut vagy anyagot szállító jármű felügyelet nélküli elhagyása a közút felületén 3 évtől 7 évig terjedő börtönnel büntetendő.

93. cikk – (1) A járművek, pótkocsik vagy villamosok műszaki ellenőrzésével vagy időszakos műszaki vizsgálatával, illetve a javításokkal vagy a műszaki beavatkozásokkal kapcsolatos feladatkörnek az ilyen feladatkörrel rendelkező személyek általi hiányos ellátása vagy ellátásának elmulasztása, amennyiben a jármű műszaki állapota valamely személy megölésével vagy testi épségének, illetve egészségének megkárosításával járó balesethez vezetett – a büntető törvény szerint büntetendő.

(2) Baleset nyomait viselő gépjárműnek a rendőrség kibocsátotta engedély nélküli javítása 3 hónaptól 2 évig terjedő börtönnel vagy bírsággal büntetendő.

94. cikk – (1) Építkezési, módosítási vagy rehabilitációs munkálat végrehajtása a közúton vagy valamely építmény, hirdető- vagy reklámtábla elhelyezése a közút övezetében a törvény feltételei között kibocsátott építkezési engedély nélkül – 6 hónaptól 3 évig terjedő börtönnel vagy bírsággal büntetendő.

(2) Az (1) bekezdésben említett büntetéssel sújtandó az a személy is, aki nem tartja be a törvény feltételei között kibocsátott építkezési engedélyben – a közút övezetében elhelyezendő építmények esetében a közúthoz való forgalmi hozzáférésre – megállapított feltételeket.

(3) A vasútkezelő által felhatalmazott azon személy, aki nem foganatosít megfelelő intézkedéseket a vasúti szintjárók jelzése tekintetében – 3 hónaptól 2 évig terjedő börtönnel vagy bírsággal büntetendő.

(4) A (3) bekezdésben említett büntetéssel sújtandó valamely közút kezelője vagy az úttesten végzendő munkálatok kivitelezője által engedélyezett azon személy is, aki nem foganatosít megfelelő intézkedéseket a közúton jelentkező akadályok vagy munkálatok jelzése tekintetében, amennyiben elmulasztása emberáldozatot vagy anyagi károkat követelő forgalmi baleset bekövetkezéséhez vezetett.

VII. FEJEZET

Kihágási felelősség

95. cikk – (1) Az e sürgősségi rendelet – bűncselekmény elemeit összesítőktől eltérő – rendelkezéseinek megszegése kihágást képez, és főszankcióként figyelmeztetéssel vagy bírsággal sújtandó, továbbá, az esetnek megfelelően, a 96. cikk (2) bekezdésében említett kihágási mellékbüntetések valamelyikével.

(2) A figyelmeztetés a kihágás elkövetőjének szóbeli vagy írásbeli megintéséből áll, melyet a törvényi előírások betartásának ajánlása kísér.

(3) Figyelmeztetés akkor alkalmazandó, ha a forgalmi szabály megszegése nem veszélyezteti a forgalom biztonságát.

(4) Az (1) bekezdésben említett kihágási szankciókat úgy természetes, mint jogi személy szabálysértők tekintetében állapítják meg és alkalmazzák.

96. cikk – (1) A kihágási mellékbüntetések célja valamely veszélyhelyzet elhárítása és a törvény tiltotta más cselekmények elkövetésének megelőzése, és ugyanazzal a jegyzőkönyvvel alkalmazzák, amellyel a bírság vagy a figyelmeztetés főszankcióját alkalmazták.

(2) A kihágási mellékbüntetések a következők:

- a) büntetőpontok alkalmazása;
- b) a vezetési jog gyakorlásának korlátozott időtartamra való felfüggesztése;
- c) az e sürgősségi rendeletben említett kihágások elkövetésére rendeltetett vagy használt javak elkobzása;
- d) a jármű immobilizálása;
- e) a jármű bejegyzésének vagy nyilvántartásba vételének hivatalból történő törlése a 17. cikk (2) és (4) bekezdésében említett esetekben;
- f) a szabálytalanul várakozó járművek elszállítása.

(3) Valamely forgalmi szabály megszegése esetén a főszankció vagy, az esetnek megfelelően, a (2) bekezdés c), d) és f) pontjában előírt kihágási mellékbüntetés valamelyikének alkalmazása mellett, a 108. cikk (1) bekezdésében említett esetekben, még 2, 3, 4 vagy 6 büntetőpontot is alkalmaznak.

(4) A vezetési jog gyakorlásának felfüggesztését a 100. cikk (3) bekezdésében, a 101. cikk (3) bekezdésében és a 102. cikk (3) bekezdésében említett cselekedetek valamelyikének elkövetési helye szerint illetékes megyei vagy Bukarest municípiumi közúti rendőrség vezetője, illetve helyettese, vagy a Román Rendőr-főfelügyelőség keretében működő közúti rendőrség vezetője, illetve helyettese rendeli el, az alárendeltségébe tartozó közúti rendőrök által megállapított cselekedetek tekintetében. 15 büntetőpont halmozása esetén a vezetési jog gyakorlásának felfüggesztését a hajtási jogosítvány címzettjének lakhelye vagy, az esetnek megfelelően, tartózkodási helye szerint illetékes megyei vagy Bukarest municípiumi közúti rendőrség vezetője rendeli el.

(5) Az elkobzást – a kihágást megállapító jegyzőkönyv révén – a közúti rendőrség rendeli el, a bírság alkalmazásával egyidejűleg.

(6) Elkobzásnak alávetettek:

a) a 32. cikk (2) és (3) bekezdésében említettektől eltérő gépjárművekben tartott, szerelt és használt speciális figyelmeztető hang- és fényjelző eszközök;

b) a forgalom felügyeletét biztosító eszközök helyes működését zavaró berendezések;

c) a járművekre szerelt és a hatályos szabványoknak meg nem felelő rendszámtáblák;

d) az állati vontatású járművek, amennyiben számukra behajtási tilalommal ellátott közúton vagy a helyi közhatóságok által megállapítottaktól eltérő útvonalon közlekednek.

(7) Valamely jármű immobilizálása ennek az úttestről való eltávolításával – az útpadkára való vagy az útszélhez minél közelebbi kihelyezésével –, illetve valamely műszaki berendezés vagy más rögzítő eszköz használatával történő mozgásképtelenné tételével valósul meg.

(8) Valamely jármű immobilizálását a 117. cikk (1) bekezdésében említett cselekmények egyikének a vezetője általi elkövetése következtében a közúti rendőrség rendeli el.

97. cikk – (1) A közúti rendőr, az e sürgősségi rendeletben említett esetekben, a kihágási szankciók mellett a következő műszaki-adminisztratív intézkedések valamelyikét is elrendeli:

a) a hajtási jogosítvány és/vagy a forgalmi engedély, illetve a nyilvántartási bizonyítvány vagy, az esetnek megfelelően, ezek helyettesítő tanúsítványának visszatartása;

b) a hajtási jogosítvány, a forgalmi engedély, illetve a nyilvántartási bizonyítvány vagy a rendszámtáblák visszavonása;

c) a hajtási jogosítvány érvénytelenítése.

(2) A hajtási jogosítvány vagy a forgalmi engedély, illetve a nyilvántartási bizonyítvány visszatartását a cselekmény megállapításával egyidejűleg a közúti rendőr végzi, kibocsátva a címzett számára egy közlekedési jogot biztosító vagy nem biztosító helyettesítő tanúsítványt.

(3) Azon időszak, amelyben a hajtási jogosítvány címzettjétől megvonják a gépjármű- vagy villamosvezetési jogot, a 96. cikk (2) bekezdése b) pontjának rendelkezései értelmében felfüggesztési időszakkak minősül.

(4) A hajtási jogosítvány visszavonását a közúti rendőrség rendeli el, amennyiben a címzettjét egy egészségügyi intézmény a közúton való járművezetésre alkalmatlannak nyilvánította.

(5) A hajtási jogosítvány érvénytelenítését a 114. cikkben említett cselekmények egyikének elkövetési helye szerint illetékes közúti rendőrség rendeli el.

(6) Az adminisztratív intézkedések alkalmazási eljárását a szabályzattal állapítják meg.

98. cikk – (1) A kihágási bírságokat az alkalmazott büntetőpontok számának értéke által meghatározott összegben állapítják meg.

(2) Értéke szempontjából egy büntetőpont a kormányhatározattal megállapított országos minimális bruttó alapbér 10%-át képezi.

(3) Az e sürgősségi rendeletben említett kihágások tekintetében szankcióosztályokat állapítanak meg, amelyeknek megfelel egy adott számú büntetőpont, a cselekmények súlyosságának és társadalmi veszélyességének függvényében.

(4) A szankcióosztályok az alábbiak:

- a) I. osztály – 2 vagy 3 büntetőpont;
- b) II. osztály – 4 vagy 5 büntetőpont;
- c) III. osztály – 6 - 8 büntetőpont;
- d) IV. osztály – 9 - 20 büntetőpont;
- e) V. osztály – 21 - 100 büntetőpont.

(5) Az V. szankcióosztályban említett kihágások jogi személyek tekintetében alkalmazandók.

99. cikk – (1) Kihágást képeznek, és az I. szankcióosztályban említett bírsággal sújtandók a természetes személyek által elkövetett következő cselekmények:

1. valamely gépjárműnek indokolatlan módon legkevesebb 10 km/h-val az illető útszakasz tekintetében megállapított kötelező minimális sebesség alatti vezetése;

2. az irányváltozatási manőver jelzési kötelezettségének be nem tartása;

3. a közúti forgalmi szabályok gyalogosok általi be nem tartása;

4. a gépjármű tulajdonosa vagy felhasználója kötelezettségének nem teljesítése, hogy valamely forgalmi balesettől eltérő körülmények között történt károsodásról ténymegállapító dokumentumot igényeljen;

5. a közúti forgalmi szabályok be nem tartása a katonai oszlopok, a szervezett csoportok és a díszkíséretnek vezetői által;

6. a hegyével lefelé és jobbra mutató, nyíl(nyilak) alakú, sárga vagy fehér közbeeső fényjelzés jelentésének be nem tartása, mely a változóirányú sávok esetében a zöld fény váltását jelzi;

7. károsodott jármű vezetése a károsodást megállapító dokumentum kibocsátásától számított 30 napos határidőt meghaladón;

8. a gépjárművezető és utasai kötelezettségének nem teljesítése, hogy a közúton való közlekedés során biztonsági övet vagy homologált biztonsági berendezéseket viseljenek;

9. a motorkerékpárokat vagy mopedeket vezető kötelezettségének nem teljesítése, hogy a közúton való közlekedés során homologált védősisakot viseljenek;

10. a járművezető kötelezettségének nem teljesítése, hogy szabadon hagyja a villamos vonalát ennek közeledtekor, amennyiben az út egyetlen sávval rendelkezik;

11. a forgalmi szabályoknak az állatokat vezető kötelezettségének nem teljesítése, hogy a járművekben tartózkodásuk alatt;

12. azon kötelezettség elmulasztása, hogy alkalmazzák a megkülönböztető jelzést azokra a gépjárművekre, amelyeket a hajtási jogosítvány elnyerésétől számított egy évnél kevesebb vezetési gyakorlattal rendelkező személyek vezetnek;

13. a jármű kormányozó eszközének vezetés közbeni szabadon engedése;

14. az utasokra háruló kötelezettségek nem teljesítése a járművekben tartózkodásuk alatt;

15. a jelzőlámpa sárga színű fényjelzése jelentésének be nem tartása;

16. olyan jármű vezetése, amelynek rendszámablái megrongálódtak, mocskosak vagy jéggel, illetve hóval borítottak, gátolva a rendszám-azonosítást;

17. olyan jármű vezetése, amelynek rendszámabláira fóliát vagy más berendezést alkalmaztak, lehetetlenné téve ezáltal a rendszám leolvasását, vagy rendszámablái nem felelnek meg a hatályos szabványoknak;

18. olyan jármű közúti vezetése, melynek a 102. cikk (3) bekezdése b) pontjában említettektől eltérő műszaki meghibásodása van, illetve egy vagy több karosszériaeleme hiányzik vagy láthatóan megrongálódott.

(2) Az (1) bekezdésben említett kihágási bírság azon gépjármű- vagy villamosvezetőre is alkalmazandó, aki a 108. cikk (1) bekezdése a) pontja értelmében 2 büntetőponttal sújtandó cselekményt követ el.

100. cikk – (1) Kihágást képeznek, és a II. szankcióosztályban említett bírsággal sújtandók a természetes személyek által elkövetett következő cselekmények:

1. Románia államhatárainak átkelő pontjain a határrendőrök, a Honvédelmi Minisztérium forgalmi irányítói, a vasúti közegek, a közúti munkálatok övezetében a forgalom irányítására kijelölt személyzet, az iskolai forgalmi csoportok, valamint a világtalanok jelzéseinek be nem tartása;

2. a figyelmeztető hangjelző eszközök használati szabályainak be nem tartása a járművezetők által, kivéve a 32. cikk (2) bekezdése a) és b) pontjában említett gépjárművek vezetőit;

3. a kötelező jelzőtáblák és útburkolati jelek jelentésének be nem tartása;

4. azon kötelezettség be nem tartása a gépjárművezető által, hogy a törvényben előírt határidőn belül a hajtási jogosítványról vagy a forgalmi engedélyről, illetve a nyilvántartási bizonyítványról másodpéldányt igényeljen az illetékes hatóságtól, amennyiben ezeket lopottnak, elvesztettnek vagy megrongálódottnak nyilvánították, vagy ezek formai és tartalmi szempontból már nem felelnek meg a hatályos okmányoknak;

5. a gépjárművezetés gyakorlati oktatására szánt gépjárművek tekintetében a hatályos szabályozásokban előírt sajátos felszereltség hiánya;

6. olyan gépjármű vezetése, amelyre a forgalmi engedélyben vagy a nyilvántartási bizonyítványban előírtól eltérő méretű vagy eltérő jellemzőkkel rendelkező gumiabroncsokat szereltek, vagy ezek a megengedett határon túlmenően használtak;

7. olyan gépjármű vezetése, amely közlekedés vagy várakozás közben meghaladja a megengedett törvényes határt a hang-, illetve a kipufogógáz-kibocsátás tekintetében;

8. a hajtási jogosítvány elnyerése érdekében végzendő gyakorlati képzés vagy vizsga tekintetében a közúti rendőrség által kijelölt közlekedési útszakaszok be nem tartása;

9. az egyetlen sorban történő közlekedés kötelezettségének be nem tartása – függetlenül a közlekedési iránytól – azon útkereszteződésekben, amelyekben villamosok is közlekednek, és a villamos vonala szabadon hagyásának elmulasztása, amennyiben a jobb sín és a járda közötti szakasz nem teszi lehetővé a két sorban való közlekedést;

10. olyan természetű tevékenységek végzése a járművezető által, amelyek elvonják figyelmét a vezetésről, valamint hangkibocsátó berendezések olyan hangfokon való működtetése, amely befolyásolja a saját, illetve a többi forgalmi résztvevő biztonságos közlekedését;

11. a motorkerékpárok és a mopedek vezetőire háruló azon kötelezettség be nem tartása, hogy napközben működtessék a tompított fényszórót a közúti közlekedésük során;

12. a fényvisszaverő-fluoreszkáló védő-feljelölés felszerelés viselésének elmulasztása a közúti munkálatokat végző személy vagy a szintjártó biztosító vasúti közeg által;

13. olyan gépjármű vezetése, amely nincs ellátva homologált elsősegélynyújtási egészségügyi készlettel, fényvisszaverő háromszögekkel és tűzoltókészülékkel.

(2) Az (1) bekezdésben említett kihágási bírság azon gépjármű- vagy villamosvezetőre is alkalmazandó, aki a 108. cikk (1) bekezdése b) pontja értelmében 3 büntetőponttal sújtandó cselekményt követ el.

(3) Kihágást képeznek, és a II. szankcióosztályban említett bírsággal, illetve a vezetési jog 30 napos időszakra történő felfüggesztésének kihágási mellékbüntetésével sújtandók a gépjármű- vagy villamosvezetők által elkövetett következő cselekmények:

a) a vörös fényt mutató jelzőlámpánál vagy a vasúti szintjártóknál álló járműoszlop megelőzése;

b) az áthaladási elsőbbség megadásának elmulasztása a gépjármű vagy villamos közlekedési irányában található, a közutat speciálisan berendezett és jelzett helyen szabályosan átszelő gyalogosoknak;

c) az áthaladási elsőbbség megadásának elmulasztása az erre jogosult járműveknek;

d) a jelzőlámpa vörös színű jelzése jelentésének be nem tartása;

e) az előzésre vonatkozó szabályok be nem tartása;

f) a szolgálati feladatkörét ellátó közúti rendőr jelzéseinek és utasításainak be nem tartása;

g) a 79. cikk (2) bekezdése előírásainak be nem tartása.

101. cikk – (1) Kihágást képeznek, és a III. szankcióosztályban említett bírsággal sújtandók a természetes személyek által elkövetett következő cselekmények:

1. valamely gépjármű vezetése lejárt érvényességű hajtási engedéllyel;

2. valamely gépjármű vezetése olyan személy által, aki lakhelyének vagy tartózkodási helyének megváltóztatásakor nem váltotta be nemzeti hajtási jogosítványát a törvényben előírt határidőben;

3. valamely gépjármű vezetése olyan romániai lakhellyel rendelkező személy által, aki a törvényben előírt határidőben nem váltotta be a más államban szerzett hajtási jogosítványát;

4. a gépjármű vagy pótkocsi forgalmi engedélye vagy nyilvántartási bizonyítványa beváltási kötelezettségének nem teljesítése a törvényben előírt esetekben;

5. az ellentétes irányból közlekedő járművel szemben való elégséges oldaltávolság tartásának elmulasztása;

6. a tiltó, korlátozó vagy ideiglenes jellegű jelzőtáblák és útburkolati jelek tiszteletben tartásának elmulasztása, kivéve a behajtást vagy előzést tiltókat, amelyek más szankciósztályba tartoznak;

7. azon kötelezettség be nem tartása, hogy megengedjék az útkereszteződésben rekedt jármű vezetőjének az útkereszteződés elhagyását;

8. a kerékpárok és mopedek közlekedési szabályainak be nem tartása;

9. a sebesség csökkentésének elmulasztása a szabályzatban említett esetekben;

10. más színű vagy intenzitású fények, más fények, más figyelmeztető hangjelző berendezések vagy tartozékok szerelése, illetve nem homologált módosítások végrehajtása gépjárművek, pótkocsik vagy villamosok tekintetében;

11. olyan gépjárművel, pótkocsival vagy villamossal való közlekedés, amelynek kivilágítási vagy figyelmeztető hangjelzési rendszere meghibásodott, illetve ezek hiányoznak;

12. földalatti átkelőekben vagy alagutakban bekövetkezett akaratlan immobilizálás esetén alkalmazandó szabályok be nem tartása;

13. személyek vagy tárgyak járműben, illetve járművön való szállítása esetén alkalmazandó szabályok be nem tartása;

14. a gépjárművek vagy villamosok nyitott ajtókkal való elindítása, nyitott ajtókkal való közlekedése, illetve ezek menet közbeni kinyitása; az álló vagy várakozó gépjármű ajtóinak kinyitása a többi forgalmi résztvevő biztonságos közlekedésének veszélyeztetését elkerülő bebiztosítás végrehajtása nélkül;

15. a tömegszállításra rendeltetett gépjárművek megállítása az ilyenként jelzett megállóktól eltérő helyen;

16. a forgalmi sávokon való közlekedés szabályainak be nem tartása;

17. kétkerekű járművek közutakon való vezetése oly módon, hogy nem biztosított mindkét kerék érintkezése az úttesttel.

(2) Az (1) bekezdésben említett kihágási bírság azon gépjármű- vagy villamosvezetőre is alkalmazandó, aki a 108. cikk (1) bekezdése c) pontja értelmében 4 büntetőponttal sújtandó cselekményt követ el.

(3) Kihágást képeznek, és a III. szankciósztályban említett bírsággal, illetve a vezetési jog 60 napos időszakra történő felfüggesztésének kihágási mellékbüntetésével sújtandók a gépjármű- vagy villamosvezetők által elkövetett következő cselekmények:

a) az elsőbbségre, illetve az előzésre vonatkozó szabályok be nem tartása, vagy a jelzőlámpa vörös fényénél való átkelés, amennyiben ezen cselekmények valamely jármű megsérülésével vagy más anyagi károkkal járó forgalmi balesethez vezettek;

b) a közút valamely szakaszára kirótt ideiglenes közlekedési tilalom megszegése;

c) valamely hivatalos járműoszlop elhaladásakor alkalmazandó forgalmi szabályok be nem tartása, vagy ilyen oszlopba történő beékelődés;

d) az ellentétes irányú forgalmi sávon való közlekedés, a szabályosan végrehajtott előzési manőver kivételével.

102. cikk – (1) Kihágást képeznek, és a IV. szankciósztályban említett bírsággal sújtandók a természetes személyek által elkövetett következő cselekmények:

1. műszakilag meg nem felelő vagy lejárt érvényességű műszaki vizsgálattal rendelkező jármű közutakon történő vezetése;

2. olyan gépjármű vezetése közutakon, amelynek valamely rendszámablója nincs felszerelve, vagy ezek nincsenek a speciális rendeltetési helyükre rögzítve;
3. nyilvántartásba nem vett állati vontatású jármű vezetése;
4. a járművek nyilvántartóból való törlésének elmulasztása a törvényben előírt esetekben és határidőkben;
5. tömegszállításra vagy áruszállításra rendeltetett valamely gépjármű szakmai igazolvány nélküli vezetése;
6. az időszakos orvosi kivizsgálás elvégzésének elmulasztása;
7. a 22. cikk (5) bekezdésében előírt kötelezettség teljesítésének elmulasztása a családorvos által, a nyilvántartásában szereplő gépjárművezető bűnös részvételével történt, kizárólag anyagi károkkal járó baleset esetében;
8. két nemzeti hajtási jogosítvány egyidejű bírlalása, amelyek közül egyiket egy idegen illetékes hatóság bocsátott ki;
9. plakátok vagy feliratok ragasztása jelzőtáblákra vagy forgalmi jelzésként szolgáló berendezésekre, ideértve ezek tartószerkezetét is;
10. speciális hang- vagy fényjelző eszközök bírlalása, telepítése vagy közúti forgalomban való használata olyan gépjárművek tekintetében, amelyek nem rendelkeznek ilyen joggal;
11. a sebességmérő berendezések helyes működését zavaró eszközök bírlalása, telepítése vagy közúti forgalomban való használata;
12. a speciális hang- vagy fényjelző eszközök indokolatlan használata az elsőbbségi közlekedési rendszerű gépjárművek vezetői által;
13. a vasúti közegek szabályos jelzéseinek be nem tartása a vasúti szintjáróknál;
14. valamely gépjármű vezetésével megbízott személy adatai – közúti rendőrségi kérésre történő – közlésének megtagadása a jármű tulajdonosa vagy használója által;
15. a tömegszállítást vagy áruszállítást végző járművezetőkre háruló kötelezettségek teljesítésének elmulasztása;
16. az állati vontatású járművek vezetőire háruló kötelezettségek be nem tartása;
17. a 74. cikk rendelkezéseinek be nem tartása az autópályákon való közlekedés tekintetében;
18. a 79. cikk (2) bekezdésében említett kötelezettségek teljesítésének elmulasztása abban az esetben, ha a gépjárművezető valamely, kizárólag anyagi károkkal járó balesetben vett részt;
19. áru- vagy személyszállítás lebonyolítása olyan gépjárművel és pótkocsival, amelyek próba jellegű engedély alapján közlekednek;
20. próba jellegű engedély alapján közlekedő valamely gépjármű vezetése az engedély címzettjének székhelye szerinti megyén vagy Bukarest municípiumon kívül;
21. a változóirányú sávok jelzésére telepített berendezések piros fényű jelzése jelentésének be nem tartása;
22. a forgalmi résztvevők ellen illetlen gesztusok végrehajtása, szidalmazás, sértő vagy vulgáris szavakkal való illetés a járművezetők és utasaik által;
23. tárgyak, anyagok vagy, az esetnek megfelelően, járművek közutakon való eldobása, hátrahagyása vagy elhagyása;
24. a járművek vontatására vonatkozó szabályok be nem tartása;
25. indokolatlan módon nem jelentkezni a megállapított határidőben azon közúti rendőregységnél, amelyhez forgalmi résztvevői, gépjármű-tulajdonosi vagy felhasználói minőségével kapcsolatos bármely probléma orvoslása céljából volt meghívva;
26. korszerűsített közutakra való behatolás olyan járművel, amelynek kerekein vagy karosszériáján az úttestre lerakódó sár található, illetve amelyből a forgalom biztonságát veszélyeztető készítmények, anyagok vagy termékek esnek ki vagy szivárognak;
27. 12 évesnél fiatalabb gyermekek vagy állatok szállítása a járművek első ülésein;

28. a 3,5 tonna megengedett maximális össztömeget meghaladó gépjármű vezetése jéggel, hóval borított vagy síkos utakon, kerékláncok vagy más homologált csúszásgátló felszerelések alkalmazása nélkül;

29. a gépjármű hátsó részén a forgalmi bejegyzést végző állam megkülönböztető jele alkalmazásának elmulasztása, amennyiben a bejegyzést olyan állam végezte, amely nem részes fele a közúti forgalomról szóló megállapodásnak;

30. csökkentett látási viszonyok között történő szabálytalan várakozás közutakon;

31. a vasúti szintjárók előtt felszerelt határméreti kapuk megütése, megrongálása vagy kikerülése;

32. a közutak felüljáróinak a megfelelően jelzett szabad átkelési határméret be nem tartásával eredményezett megütése és/vagy megrongálása;

33. olyan hang alapú riasztóberendezés telepítése gépjárműre, amelynek folytonos jelzési időtartama meghaladja az egy percet, intenzitása pedig túllépi a törvényben előírt hangküszöböt;

34. a jármű kategóriája szerinti megengedett sebességhatár-jelzés feltüntetetésének elmulasztása a tömegszállítást vagy áruszállítást végző jármű hátsó részén;

35. vegyi kezelések vagy fóliák alkalmazása a szélvédőre, a hátsó vagy oldalsó ablakra, az illetékes hatóság által homologáltak és/vagy engedélyezettek, illetve megfelelően jelzettek kivételével;

36. olyan plakátok, reklámok, feliratok vagy tartozékok alkalmazása a szélvédőre, a hátsó vagy oldalsó ablakra, amelyek a látási viszonyt a törvényesen megengedett határ alá szűkítik vagy tompítják, vagy akadályozzák, illetve csökkentik a kivilágítási és fényjelző berendezések hatékonyságát vagy a rendszám leolvasását;

37. a veszélyes árukat vagy anyagokat szállító, illetve a túlsúlyos és/vagy túlméretezett járművek közúti forgalmára vonatkozó kötelezettségek megszegése.

(2) Az (1) bekezdésben említett kihágási bírság azon gépjármű- vagy villamosvezetőre is alkalmazandó, aki a 108. cikk (1) bekezdése d) pontja értelmében 6 büntetőponttal sújtandó cselekményt követ el.

(3) Kihágást képeznek, és a IV. szankciósztályban említett bírsággal, illetve a vezetési jog 90 napos időszakra történő felfüggesztésének kihágási mellékbüntetésével sújtandók a gépjármű- vagy villamosvezetők által elkövetett következő cselekmények:

a) jármű vezetése szeszes italok befolyása alatt, ha a cselekmény – a törvény értelmében – nem minősül bűncselekménynek;

b) olyan jármű vezetése, amelynek fékrendszerében vagy kormányzási mechanizmusában – a közúti rendőrség és a Román Gépkocsi-lajstrom által közösen megállapított – súlyos műszaki meghibásodások állnak fenn;

c) a megállás megtagadása a vasúti szintjáróknál, ha a sorompó vagy félsorompó le van engedve, illetve leengedése folyamatban van, vagy ha a vörös fényjelzések és/vagy a hangjelzések működésben vannak;

d) a 35. cikk (3) bekezdésében említett rendelkezések be nem tartása;

e) az illető útszakaszon és a vezetett jármű kategóriája tekintetében megengedett maximális sebesség meghaladása több mint 50 km/h-val, melyet – a törvény szerint – homologált és metrológiailag ellenőrzött műszaki eszközökkel állapítanak meg.

103. cikk – (1) A gépjármű-vezetési jog felfüggesztését elrendelik:

a) 30 napos időszakra, amennyiben a hajtási jogosítvány címzettje 15 büntetőpontot összesítő kihágásokat követett el;

b) 60 napos időszakra, amennyiben a hajtási jogosítvány címzettje a vezetési jog utolsó felfüggesztése lejártának időpontját követő 12 hónapban újból összesít legalább 15 büntetőpontot.

(2) Amennyiben a gépjármű- vagy villamosvezető a hajtási jogosítvány visszaszolgáltatásának időpontjától számított 6 hónapon belül újból elköveti a 100. cikk (3) bekezdésében, a 101. cikk (3) bekezdésében és a 102. cikk (3) bekezdésében említett cselekmények valamelyikét, a felfüggesztési időt újabb 30 nappal meghosszabbítják.

(3) Az (1) és (2) bekezdésben említett esetekben a vezetési jog felfüggesztésének határozatát a kihágás elkövetőjét nyilvántartó közúti rendőrségi szolgálat közli a címzettel, az utolsó kihágás megállapításának időpontjától számított 10 napos határidőn belül.

(4) A büntetőpontokat a kihágás megállapításának időpontjától számított 6 hónap leteltével semmisnek tekintik.

(5) A vezetési jog felfüggesztése érvényteleníti az addig összesített valamennyi büntetőpontot.

(6) Az (1) bekezdésben említett esetekben a kihágás elkövetője köteles – az írott értesítés átvételétől számított 5 napos határidőn belül – jelentkezni a lakhelye vagy, az esetnek megfelelően, tartózkodási helye szerint illetékes rendőrségi egységnél hajtási jogosítványának leadása céljából.

(7) A kihágás elkövetőjének a (6) bekezdésben említett határidőben való jelentkezésének indokolatlan megtagadása maga után vonja a vezetési jog (1) bekezdés a) és b) pontjában említett felfüggesztési időszakának 30 nappal való meghosszabbítását.

104. cikk – A hajtási jogosítvány címzettjének indokolt kérésére a felfüggesztési időszakokat a cselekmény elkövetési helye szerint illetékes megyei vagy Bukarest municípiumi közúti rendőrség vezetője vagy a Román Rendőr-főfelügyelőség keretében működő közúti rendőrség vezetője csökkenti, de 30 napnál nem kevesebbre, a szabályzatban előírt feltételek között.

105. cikk – Kihágást képeznek, és az V. szankciósztályban említett bírsággal sújtandók a jogi személyek által elkövetett következő cselekmények:

1. a közút vagy a vasúti szintjárók hatályos szabványoknak megfelelő jelzésének elmulasztása vagy nem megfelelő jelzése; azon akadályok eltávolításának elmulasztása, amelyek gátolják a járművezetők látási viszonyát a vasúti szintjárokon;

2. a közúti jelzőeszközök vagy az ilyen célú speciális berendezések elhelyezési kötelezettségének nem teljesítése;

3. a közút övezetében található akadályok vagy munkálatok – hatályos szabványoknak megfelelő – jelzésének elmulasztása vagy nem megfelelő jelzése;

4. az úttest tartóssági állapota – a hatályos szabványoknak megfelelő – biztosításának elmulasztása, valamint az úttesten található akadályok eltávolítási intézkedései foganatosításának elmulasztása;

5. olyan berendezések elhelyezése a közút övezetében, amelyek a közúti jelzésként szolgáló jelzőtáblákkal vagy berendezésekkel összetéveszthetők, illetve ezek láthatóságát vagy hatékonyságát korlátozó építmények vagy berendezések kivitelezése, vagy más akadályok létrehozása;

6. közlekedési korlátozások bevezetése a közutakon az útkezelő engedélyezése és a közúti rendőrség véleményezése nélkül;

7. a közút övezetében végzett munkálatok elhelyezése és kivitelezése tekintetében a közútkezelő és a közúti rendőrség által megállapított határidők és feltételek be nem tartása;

8. azon kötelezettség be nem tartása a kivitelező vagy, az esetnek megfelelően, a kedvezményezett által, hogy az úttesten, az útpadkán vagy a járdán végzett munkálatok befejezése után a közutat legalább a kezdeti állapotába hozza;

9. a járművekkel és vezetőikkel kapcsolatosan – a törvényes szabályok szerint – rájuk háruló kötelezettségek be nem tartása;

10. annak elmulasztása, hogy a közúti rendőrség kérésére határidőben közölje azon személy azonossági adatait, akire közúti közlekedés céljából rábízta járművét;

11. a járművek forgalomba való beengedéséhez és forgalomban tartásához kötelező specifikus ellátmányok hiánya;

12. a veszélyes árukat vagy anyagokat szállító, illetve túlsúlyos vagy túlméretezett gépjárművek közlekedési ideje alatti kíséretének nem biztosítása;

13. azon kötelezettség be nem tartása, hogy a közút övezetében végzendő munkálatok kivitelező személyzetének fényvisszaverő-fluoreszkáló védő-figyelmeztető felszerelést biztosítsanak;

14. tömegszállítási eszközök megállóinak elhelyezése a közúti rendőrség véleményezése nélkül;

15. az oktatási intézményekben tartandó forgalmi nevelési órák lefolytatási kötelezettségének be nem tartása;

16. kereskedelmi tevékenységek lebonyolítása járdán, útpadkán vagy úttesten, illetve – helységen kívül – a közút biztonsági övezetében;

17. valamely jármű bejegyzésének vagy nyilvántartásba vételének, a rendszámablák kibocsátásának, illetve a felhasználó azonosító adatai forgalmi engedélybe való beírásának indokolatlan megtagadása;

18. azon kötelezettség be nem tartása a jármű tulajdonosa vagy megbízott bírálója által, hogy kérje az illetékes hatóságtól a felhasználó azonosító adatainak a forgalmi engedélybe vagy a nyilvántartási bizonyítványba való bevezetését;

19. az engedélyezett versenyek szervezőire háruló kötelezettségek be nem tartása, hogy minden szükséges intézkedést meghozzanak a versenyek biztonságos lebonyolítása, valamint a többi forgalmi résztvevő védelme érdekében;

20. azon kötelezettség be nem tartása a helyi közhatalóságok által, hogy a gyalogosok és a kerékpárosok számára, az állati vontatású járművek közlekedésére és a forgalom csillapítása érdekében forgalmi létesítményeket valósítsanak meg, valamint ezek jelzésének hiánya vagy nem megfelelő jelzése;

21. valamely tömegszállításra vagy áruszállításra rendeltetett jármű rábízása közúton való közlekedés céljából olyan gépjármű- vagy villamosvezetőre, aki nem rendelkezik szakmai igazolvánnyal;

22. veszélyes áruk és anyagok szállításának vagy túlsúlyos, illetve túlméretezett járművek mozgatásának elrendelése a törvény feltételei között kibocsátott speciális engedély nélkül, valamint az illetékes hatóság által megállapítottaktól eltérő útvonalak igénybevételeivel;

23. azon kötelezettség be nem tartása, hogy a veszélyes áru- vagy anyagszállítmány kiindulási pontja szerint illetékes közúti rendőrséget értesítsék a megállapított útvonalról és a rendeltetési helységről;

24. azon kötelezettség be nem tartása a helyi közigazgatási hatóságok által, hogy mellékutakat rendezzenek be a 71. cikk (2) bekezdésének feltételei között;

25. azon kötelezettség be nem tartása a közútkezelő vagy a helyi közhatalóságok által, hogy forgalmi létesítményeket rendezzenek be vagy, az esetnek megfelelően, szüntessenek meg, a közúti rendőrséggel közösen megállapított határidőben;

26. az általános, övezeti vagy részletes urbanisztikai tervek alkalmazása a közútkezelő és a közúti rendőrség előzetes véleményezése nélkül;

27. a forgalmi engedélyben vagy a nyilvántartási bizonyítványban, illetve a járműazonossági könyvben eszközöndő módosításokra és kiegészítésekre vonatkozó törvényi rendelkezések megszegése, valamint forgalmi balesettel harmadik feleknek okozott károk tekintetében polgári felelősségbiztosítás létezése tulajdonos általi bizonyításának igénylése nélkül végrehajtani az időszakos műszaki vizsgálatot;

28. a közút télen történő – a hatályos szabályozásoknak megfelelő – karbantartásának elmulasztása.

106. cikk – (1) A 100. cikk (3) bekezdésében, a 101. cikk (3) bekezdésében, a 102. cikk (3) bekezdésében és a 107. cikkben említett esetekben a gépjármű- vagy villamosvezetőnek kötelezően jelentkeznie kell – az összehívásnak megfelelően – a forgalmi szabályok ismeretének ellenőrzése érdekében.

(2) Az ellenőrzésen való sikertelen részvétel esetében a felfüggesztési időszakot meghosszabbítják a sikeres vizsgázás időpontjáig.

107. cikk – A 100. cikk (3) bekezdésében, a 101. cikk (3) bekezdésében, a 102. cikk (3) bekezdésében, a 103. cikk (2) bekezdésében és a 106. cikkben említett szankciók a hajtási jogosítvány elnyerése érdekében gyakorlati képzésen részt vevő személyek oktatási folyamatában található attesztált oktató vagy a hajtási jogosítvány elnyerése érdekében tett gyakorlati vizsga lebonyolítási folyamatában levő vizsgáztató tekintetében is alkalmazandók.

108. cikk – (1) Egy vagy több kihágás gépjármű- vagy villamosvezetők általi elkövetése maga után vonja, a pénzbírság szankciója mellett, egy bizonyos számú büntetőpont alkalmazását is, a következők szerint:

a) 2 büntetőpont a következő cselekmények elkövetése esetében:

1. a távolsági fényszórók helytelen használata valamely, ellentétes irányból közlekedő gépjárművel való találkozás alkalmával;

2. mobiltelefonok használata vezetés közben, a «hands free» típusú berendezéssel ellátottak kivételével;

3. azon kötelezettség be nem tartása, hogy a közutakon való közlekedés alkalmával használják a homologált biztonsági öveket vagy, az esetnek megfelelően, védősisakokat;

4. az illető útszakaszon és a vezetett jármű kategóriája tekintetében megengedett maximális sebesség meghaladása 10–20 km/h-val, mely tény – a törvény szerint – homologált és metrológiailag ellenőrzött műszaki eszközökkel állapítottak meg;

5. olyan útszakaszon való közlekedés, amelyre behajtani tilos;

6. a megfordulási, a hátrameneti, a sávváltási vagy az irányváltoztatási manőverre vonatkozó szabályok be nem tartása;

7. azon kötelezettség megszegése, hogy napközben is használják a tompított fényszórót az autópályákon, az expressz utakon és a belföldi európai utakon (E);

8. szabálytalan várakozás;

9. annak megtagadása, hogy a közúti rendőr kérésére bemutassák a személyazonossági iratot, a hajtási jogosítványt, a forgalmi engedélyt vagy a nyilvántartási bizonyítványt, illetve a törvény által előírt többi dokumentumot, valamint lehetővé tegyék a jármű átvizsgálását;

b) 3 büntetőpont a következő cselekmények elkövetése esetében:

1. az autópályák sürgősségi sávján való indokolatlan megállás vagy közlekedés, illetve az expressz vagy a belföldi európai (E) utak úttestén való megállás;

2. az illető útszakaszon és a vezetett jármű kategóriája tekintetében megengedett maximális sebesség meghaladása 21–30 km/h-val, mely tény – a törvény szerint – homologált és metrológiailag ellenőrzött műszaki eszközökkel állapítottak meg;

3. a megfordulási, a hátrameneti, a sávváltási vagy az irányváltoztatási manőverre vonatkozó szabályok be nem tartása, amennyiben e cselekedet valamely jármű megkárosodásával vagy más anyagi károkkal járó balesethez vezetett;

4. az előtte közlekedő járműhöz viszonyított megfelelő követési távolság be nem tartása, amennyiben e cselekedet valamely jármű megkárosodásával vagy más anyagi károkkal járó balesethez vezetett;

5. a villamosmegállók járdaszigeteire szerelt «Kikerülés» jelzőtábla jelentésének be nem tartása;

6. valamely elzárt útkereszteződésbe való behatolás;

c) 4 büntetőpont a következő cselekmények elkövetése esetében:

1. a meghibásodott vagy megkárosodott járművek esetében rá háruló kötelezettségek be nem tartása;

2. az «ALLJ!» jelzőtábla jelentésének be nem tartása;

3. az illető útszakaszon és a vezetett jármű kategóriája tekintetében megengedett maximális sebesség meghaladása 31–40 km/h-val, mely tény – a törvény szerint – homologált és metrológiailag ellenőrzött műszaki eszközökkel állapítottak meg;

4. megfelelő fényekkel vagy jelzőrendszerrel nem rendelkező gépjárművel éjszaka vagy nappal, ködös időben, dús havazásban vagy záporosóben való közlekedés;

5. valamely gépjármű vezetése vagy pótkocsi vontatása, amennyiben a forgalmi engedély vagy a nyilvántartási bizonyítvány helyettesítő tanúsítványa közlekedési jog nélkül van kiállítva, vagy ennek határideje lejárt;

d) 6 büntetőpont a következő cselekmények elkövetése esetében:

1. a jármű immobilizálásának vagy műszaki kivizsgálásának megtagadása;

2. a forgalmat irányító vasúti közeg szabályos jelzéseinek be nem tartása a vasúti szintjáróknál;

3. az illető útszakaszon és a vezetett jármű kategóriája tekintetében megengedett maximális sebesség meghaladása 41–50 km/h-val, mely tény – a törvény szerint – homologált és metrológiailag ellenőrzött műszaki eszközökkel állapítottak meg;

4. olyan bejegyzett vagy nyilvántartásba vett jármű vezetése, amelynek rendszámablái egyike nincs felszerelve;

5. az autópályák közlekedési irányait elválasztó tiltott övezetben való közlekedés vagy várakozás;

6. a speciálisan kivitelezettektől és jelzettektől eltérő helyeken való várakozás vagy parkolás az autópályákon;

7. megfordulási vagy hátrameneti manőver végrehajtása autópályákon, valamint tiltott helyeken, illetve a két úttestnek megfelelő középövezeteken vagy azok csatlakozásain való közlekedés vagy az említettek menetirányváltás célú átszelése;

8. a vasúti szintjárók övezetében szerelt *Sorompó nélküli egyszerű vasúti átjáró; Sorompó nélküli kettős vasúti átjáró* vagy *Állj* jelzőtáblák jelentésének be nem tartása;

9. baloldali kanyarodással végrehajtott menetirányváltás, amennyiben e manőverrel átlépik a forgalmi irányokat elválasztó folytonos útburkolati jelzést;

10. valamely jelzőlámpával irányított útkereszteződésbe való behatolás, amennyiben e cselekmény a forgalom zárolását eredményezi az útkereszteződés belsejében.

(2) A büntetőpontok nyilvántartási eljárását a szabállyal állapítják meg.

109. cikk – (1) A kihágások megállapítását és a szankciók alkalmazását közvetlenül a forgalmi rendőr, Románia államhatár-átkelőinél pedig a határrendőr végzi.

(2) A kihágások megállapítását igazolt műszaki eszközök vagy homologált és metrológiailag ellenőrzött műszaki eszközök segítségével is végzik, e tényt pedig bejegyzik a kihágás-megállapító jegyzőkönyvbe.

(3) A (2) bekezdésben említett esetekben a járművezető személyazonosságának megállapítása után a jegyzőkönyv megköthető a kihágás elkövetőjének távollétében is, nem lévén szükség a tények tanúk általi megerősítésére, erről pedig megjegyzés teendő a jegyzőkönyvben.

(4) A kihágást megállapító jegyzőkönyv formáját és tartalmát a szabállyal állapítják meg.

(5) A kihágás elkövetője – a jogi személy kivételével – a jegyzőkönyv kézhezvételétől számított legtöbb 2 munkanapos határidőn belül kifizetheti a törvényben előírt bírság minimumának felét.

(6) A 20 büntetőpontig terjedő kihágási bírságok esetében a kihágás elkövetője kifizetheti helyben – a ténymegállapító közegnek – a törvényben előírt bírság minimumának felét.

(7) A (6) bekezdésben említett helyzetben a ténymegállapító közeg kibocsátja a kihágás elkövetőjének a bírság ellenértékéről szóló nyugtát, amelyben feltünteti a dátumot, a kihágás elkövetőjének család- és utónevét, az elkövetett cselekményt, a kihágást megállapító és szankcionáló jogszabályt, a ténymegállapító közeg családnevét, utónevét és aláírását, nem lévén szükség a kihágás-megállapító jegyzőkönyv megkötésére, amennyiben nem rendelnek el kihágási mellékbüntetést is.

(8) A közúti forgalomra vonatkozó bírságok teljes mértékben a helyi költségvetések bevételeit képezik. A helyi költségvetéseket megillető bírságok a Takaré- és Letéti Pénztár – C.E.C.- RT-nél vagy a helyi közigazgatási hatóságok, illetve a helyi költségvetések bevételeinek kezelésében illetékes más köztisztviselők pénztárainál kell kifizetni, ezek működése szerinti helységről, a kihágás elkövetőjének állampolgárságától, lakhelyétől vagy tartózkodási helyétől, illetve a kihágás elkövetésének helyétől függetlenül, valamint a Románia államhatárának átkelő-pontjain működő egyablakos rendszerű pénztárnál. A nyugta egy másolatát a kihágás elkövetője – a törvényben megállapított határidőben – átadja a ténymegállapító közegnek, vagy postai úton megküldi ennek hovatartozása szerinti szervnek.

(9) E sürgősségi rendeletnek a kihágásokra vonatkozó előírásai kiegészítendők a kihágások jogi rendszeréről szóló, módosításokkal és kiegészítésekkel a 180/2002. számú törvénnyel jóváhagyott, utólagosan módosított és kiegészített 2/2001. számú kormányrendelet előírásaival, amennyiben az e sürgősségi rendelettel másként nem rendelkeznek.

110. cikk – Amennyiben a hajtási jogosítvány címzettjével szemben a Büntető Törvénykönyv 112. cikke c) pontjában előírt biztonsági intézkedést foganatosították, a vezetési jog gyakorlásának felfüggesztését a gépjárművezetői szakma vagy foglalkozás gyakorlásához való jog betiltásának teljes időszakára elrendelik.

111. cikk – (1) A hajtási jogosítványt, illetve ennek helyettesítő tanúsítványát a következő helyzetekben tartják vissza:

a) legalább 15 büntetőpont összesítése esetében;

b) amennyiben címzettje elkövetett a 85. cikkben, a 86. cikk (2) bekezdésében, a 87. cikk (1), (2), (4) és (5) bekezdésében, a 89. cikk (1) bekezdésében, a 90. cikk (1) bekezdésében és a 92. cikk (3) és (5) bekezdésében említett valamely bűncselekményt;

c) a 100. cikk (3) bekezdésében, a 101. cikk (3) bekezdésében, a 102. cikk (3) bekezdésében és a 115. cikk (1) bekezdésében említett kihágások valamelyikének elkövetése esetén;

d) amennyiben címzettjét gépjárművek vagy villamosok vezetésére alkalmatlannak nyilvánították;

e) amennyiben benne módosítások, törlések vagy hozzáadások jelei fedezhetők fel, vagy indokolatlan módon más személy birtokában van;

f) amennyiben érvényességi időszaka lejárt.

(2) A hajtási jogosítvány visszatartásánál, az (1) bekezdésben említett esetekben, címzettjének kibocsátanak egy közlekedési jogot biztosító vagy nem biztosító helyettesítő tanúsítványt.

(3) Az (1) bekezdés b) pontjában és a 102. cikk (3) bekezdésében említett esetekben a hajtási jogosítvány helyettesítő tanúsítványát közlekedési jog nélkül bocsátják ki.

(4) Valamely személy megölésével vagy testi épségének súlyos megkárosításával járó balesetben részt vevő jármű- vagy villamosvezető hajtási jogosítványát a közúti rendőrség tartja vissza, amennyiben a baleset okozója a 102. cikk (3) bekezdésében említett szabálysértések valamelyikét követte el, közlekedési jogot nem biztosító helyettesítő tanúsítványt bocsátva ki. Amennyiben az elkövetett szabálysértés a 100. cikk (3) bekezdésében és a 101. cikk (3) bekezdésében említettek valamelyike, a hajtási jogosítvány helyettesítő tanúsítványát 15 napos közlekedési joggal bocsátják ki.

(5) A 85. cikkben, a 86. cikk (2) bekezdésében, a 90. cikk (1) bekezdésében, a 100. cikk (3) bekezdésében és a 101. cikk (3) bekezdésében említett esetekben a hajtási jogosítvány helyettesítő tanúsítványát 15 napos közlekedési joggal bocsátják ki.

(6) A (4) bekezdés II. tézisében és az (5) bekezdésben említett esetek tekintetében a vezetési jogot a cselekmény elkövetési helye szerint illetékes közúti rendőrség vezetője – a bűnvádi nyomozást végző vagy a bűnvádi kivizsgálást felügyelő ügyész, illetve a bűnügyet vagy a kihágás-megállapító jegyzőkönyv ellen emelt panaszt megoldó bíróság javaslatára – 30 naponként meghosszabbíthatja a bűnvádi eljárás teljes időtartama alatt, a bírói határozat jogerőssé és visszavonhatatlanná válásáig.

(7) A közúti rendőrség vezetőjének a vezetési jog meghosszabbítása tekintetében hozott döntése bármely érdekelt személy által megtámadható az illetékes közigazgatási bíróságon. Az előzetes eljárás nem kötelező.

112. cikk – (1) A forgalmi engedélyt vagy a nyilvántartási bizonyítványt, illetve ezek helyettesítő tanúsítványát a közúti rendőrség a következő esetekben tartja vissza:

a) a jármű nem rendelkezik érvényes időszakos műszaki vizsgálattal;

b) nincsenek betartva a veszélyes áruk szállítására vonatkozó építési-műszaki szabályok;

c) a jármű éjjel a hatályos műszaki szabályokban előírt jelző fényszórók vagy lámpák, kivilágító és fényjelző berendezések, fényvisszaverő-fluoreszkáló eszközök nélkül közlekedik;

d) a jármű jelentősen meghibásodott kivilágító-fényjelző rendszerrel vagy a homologálttól eltérő berendezésekkel közlekedik;

e) a szolgálati fékrendszere hibás;

f) a segéd- vagy a várakozási fékrendszere hibás;

g) kormányzási mechanizmusa az elfogadott határt meghaladón kopott;

h) gumiabroncsai a jármű azonosságai könyvében előírtaktól eltérő méretekkel vagy jellemzőkkel rendelkeznek, kordjában vágás vagy szakadás jelei lelhetők fel, illetve a törvényes határt meghaladón kopottak;

i) az illető jármű típusa tekintetében törvényesen megengedett meghaladó zajt bocsát ki menet közben vagy várakozás alkalmával;

j) a motor a törvényesen megengedett meghaladó kipufogógázt bocsát ki;

k) a pótkocsi csatlakoztató rendszere kihangsúlyozott kopást mutat vagy nem kompatibilis, ami a pótkocsi leválását vagy a szerelvény egyensúlyi állapotból való kimozdulását eredményezheti;

l) a gépjármű vagy a villamos szélvédőjére, hátsó, illetve oldalablakaira olyan hirdetőanyagokat vagy reklámfeliratokat, nem homologált és/vagy nem megfelelően jelzett fóliákat vagy más kellékeket alkalmaztak, melyek természetüknél fogva korlátozzák vagy tompítják – úgy kívülről, mint belülről – a közlekedés alatti látási viszonyt;

m) a gépjármű frontális és/vagy hátsó részére olyan hirdetőanyagokat, feliratokat vagy reklámokat alkalmaztak, amelyek csökkentik a kivilágító és fényjelző berendezések hatékonyságát, vagy megnehezítik a rendszám leolvasását;

n) a gépjármű jelentős üzemanyag- vagy kenőanyagvesztést mutat;

o) a rendszámtáblák nem felelnek meg a standardnak, vagy a homologálttól eltérő kivilágítási rendszerrel vannak ellátva;

p) a forgalmi engedélyben vagy a nyilvántartási bizonyítványban szereplő adatok nem egyeznek a jármű műszaki jellemzőivel;

r) a jármű nem volt törölve a forgalomból az e sürgősségi rendeletben előírt esetekben;

s) forgalmi balesettel harmadik feleknek okozott károk tekintetében a jármű nem rendelkezik a törvény szerinti polgári felelősségbiztosítással;

t) a jármű bírlalója nem váltotta be a forgalmi engedélyt vagy a nyilvántartási bizonyítványt, a törvényi előírásoknak megfelelően;

u) a járműre nem szerelték fel egyik rendszámtábláját;

v) a jármű karosszériájából elemek hiányoznak, vagy ezek súlyos mértékben megrongálódtak;

x) a hatályos szabályozásokban előírt kötelező felszereltség hiánya a hajtási jogosítvány elnyerése érdekében végzett gyakorlati felkészítésre szánt gépjárművek esetében.

(2) Az (1) bekezdés b), c), e), g), k), o), p), r) és s) pontja esetében – a forgalmi engedély vagy a nyilvántartási bizonyítvány visszatartásakor – a közúti rendőr a járművezetőnek egy közlekedési jogot nem biztosító helyettesítő tanúsítványt, az (1) bekezdés a), d), f), h), i), j), l), m), n), t), u), v) és x) pontja esetében pedig egy 15 napos közlekedési jogot biztosító helyettesítő tanúsítványt bocsát ki.

(3) Az (1) bekezdés b), o), p), r) és s) pontjában említett esetekben a forgalmi engedély visszatartásával egyidejűleg a közúti rendőr visszavonja a rendszámtáblákat is.

(4) A forgalmi engedélyt vagy a nyilvántartási bizonyítványt és a rendszámtáblákat – kivéve a standardoknak nem megfelelőket – a közúti rendőrség visszaszolgáltatja a jármű tulajdonosának vagy használójának, mihamarabb ezek bizonyítékot mutatnak be afelől, hogy megszűnt a dokumentumok visszatartására vezető ok, a szabályzatban előírt feltételek között.

113. cikk – (1) A hajtási jogosítványt visszaadják a címzettnek:

a) a felfüggesztési időszak lejártakor;

b) ha a 96. cikk (4) bekezdésében foglalt feltételek között elhatározták, hogy a vezetési jog gyakorlását nem függesztik fel;

c) a Büntető Törvénykönyv 112. cikke c) pontjában előírt biztonsági intézkedés megszűnésekor;

d) a bünvádi eljárás folyamatba tételének megszakítását, a bünvádi eljárás vagy a bűnüldözés megszüntetését elrendelő ügyészi rezolúció vagy rendelet alapján;

e) a vádlott felmentését vagy a kihágást megállapító jegyzőkönyv érvénytelenítését elrendelő jogerős bírói határozat alapján;

f) a hajtási jogosítvány 97. cikk (4) bekezdése feltételei közötti visszavonásának elrendelését előidéző okok megszűnésekor, mely tényről törvényszéki orvostani okmánnal igazolják.

(2) A hajtási jogosítványt a szabályzattal megállapított feltételek között szolgáltatja vissza a közúti rendőrség.

114. cikk – (1) A hajtási jogosítvány érvénytelenítését a következő esetekben rendelik el:

a) a hajtási jogosítvány címzettjét jogerőssé vált bírói határozattal elítélték olyan bűncselekményért, amely egy személy megölésével vagy testi épségének megkárosításával járt, és azt a forgalmi szabályok be nem tartása nyomán követték el;

b) a hajtási jogosítvány címzettjét jogerőssé vált bírói határozattal elítélték a 85. cikkben, a 86. cikk (2) bekezdésében, a 87. cikk (1), (2), (4) és (5) bekezdésében, a 89. cikk (1) és (2) bekezdésében, a 90. cikk (1) bekezdésében és a 92. cikk (3) bekezdésében említett bűncselekmények valamelyikének elkövetéséért;

c) a hajtási jogosítványt a címzettje olyan időszakban nyerte el, mely alatt bűnvádi kivizsgálás folyt ellene a 24. cikk (6) bekezdésében említett bűncselekmények valamelyikének elkövetése nyomán;

d) a hajtási jogosítvány címzettje ellen elrendelték – jogerőssé vált bírói határozattal – a gépjárművezetői szakma vagy foglalkozás gyakorlásának a Büntető Törvénykönyv 64. cikke c) pontja szerinti betiltásából álló mellékbüntetést;

e) a hajtási jogosítványt a törvényes szabályok megszegésével szerezték, mely tény az illetékes bíróság állapította meg.

(2) A hajtási jogosítványt érvénytelenítik a címzett elhalálása esetén is.

(3) A hajtási jogosítvány érvénytelenítési eljárása a szabállyal állapítandó meg.

115. cikk – (1) A vezetési jog felfüggesztését vagy a hajtási jogosítvány érvénytelenítését a Román Rendőr-főfelügyelőség keretében működő közúti rendőrség végzi abban az esetben is, ha címzettje ellen más állam területén elkövetett cselekmény miatt ilyen intézkedést valamely illetékes külföldi hatóság határozott, a motorral ellátott járművek vezetési joga megtiltásának nemzetközi következményeiről szóló, 1976. június 3-án Brüsszelben elfogadott, Románia által a 126/1997. számú törvénnyel ratifikált európai egyezményben megállapított feltételek között.

(2) Valamely jármű vezetési jogának felfüggesztésére vagy a hajtási jogosítvány érvénytelenítésére vonatkozó határozatot az intézkedést elrendelő közúti rendőrség közli a címzettel.

116. cikk – (1) Az a személy, akinek a hajtási jogosítványát a 114. cikk (1) bekezdésében és a 115. cikk (1) bekezdésében említett valamely cselekményért elítélő bírói határozat jogerőre emelkedése nyomán érvénytelenítették, új hajtási jogosítvány megszerzését célzó vizsgára jelentkezhet az előző jogosítványa szerinti valamennyi kategória tekintetében, amennyiben:

a) eltelt 6 hónap a bírság vagy a szabadságvesztéses rendszerű, illetve a munkahelyen letöltendő büntetés végrehajtásától;

b) eltelt egy év a megkegyelmezéstől vagy a büntetés végrehajtásának feltételes felfüggesztését, illetve a felügyelet alatti büntetés-végrehajtás felfüggesztését elrendelő bírói határozat jogerőre emelkedésének időpontjától;

c) közkegyelemben részesült;

d) a gépjárművezetői szakma vagy foglalkozás folytatási jogának – a Büntetőtörvénykönyv 64. cikkének c) pontjában említett – megtiltása lejárt vagy visszavonták.

(2) Azon személy esetében, akinek hajtási jogosítványát az e sürgősségi rendelet hatálybalépése előtt, a vezetési jog gyakorlásának felfüggesztésével járó valamely cselekmény – a hajtási jogosítvány visszaszolgáltatásától számított 6 hónapos időintervallumon belüli – elkövetése következtében érvénytelenítették, jelentkezhet a hajtási jogosítvány újbóli megszerzése céljából szervezett vizsgára, a közigazgatási intézkedés alkalmazásának időpontjától nem lévén szükség valamely határidő elteltére.

(3) Annak érdekében, hogy egy új hajtási jogosítvány elnyerése céljából vizsgán jelentkezhesen, az (1) és (2) bekezdésben említett helyzetek valamelyikében található személynek tanúsítania kell, hogy:

a) egészségügyi és pszichológiai szempontból alkalmas;

b) nem volt elítélve – jogerőre emelkedett bírói határozattal – a 24. cikk (6) bekezdésében említett bűncselekmények valamelyikéért, kivéve azokat az eseteket, amelyekben fennállt az (1) bekezdésben említett helyzetek egyike.

117. cikk – (1) Egy jármű immobilizálását a közúti rendőr rendeli el a következő cselekmények valamelyikének a járművezető általi elkövetése esetén:

a) valamely be nem jegyzett vagy nyilvántartásba nem vett, illetve hamis rendszámmal ellátott vagy rendszám-tábla nélküli jármű vezetése;

b) olyan jármű vezetése, amelynek műszaki állapota súlyosan veszélyezteti a forgalom biztonságát, rongálja a közutat vagy negatívan befolyásolja a környezetet;

c) valamely jármű vezetése a veszélyes árukat szállító, illetve a túlméretezett és/vagy túlsúlyos járművekre vonatkozó szabályok megszegésével;

d) olyan gépjármű vezetése, amelyről adatok léteznek, vagy annak gyanúja, hogy valamely bűncselekmény tárgyát képezi;

e) megtagadja igazolni magát;

f) szesz italok, kábító anyagok és készítmények, illetve ilyen hatású gyógyszerek befolyása alatt van, a jármű vezetését pedig nem tudja biztosítani más személy;

g) nem tartja be a törvényben előírt vezetési és pihenési időszakokat.

(2) Valamely jármű immobilizálását elrendelik abban az esetben is, ha ennek vezetője vagy valamely utasa bűnügyi természetű cselekményt követ el, vagy bűncselekmény elkövetéséért üldözve van.

(3) A kényszerleállítást vagy az immobilizálás végrehajtása érdekében – az (1) és (2) bekezdésben említett esetekben – a közúti rendőrség homologált speciális berendezéseket alkalmazhat.

(4) A járművek (1) és (2) bekezdésben említett helyzetekben történő immobilizálásának eljárását a szabállyal állapítják meg.

VIII. FEJEZET

A kihágás-megállapító jegyzőkönyvvel kapcsolatos jogorvoslati utak

118. cikk – (1) A kihágás-megállapító jegyzőkönyv ellen a közléstől számított 15 napos határidőn belül kifogást lehet emelni a cselekmény megállapítási helye szerint illetékes közúti rendőrszolgálatnál.

(2) A kifogás felfüggeszti a bírságok és a kihágási mellékbüntetések végrehajtását annak iktatási időpontjától a bírói határozat jogerőre emelkedésének időpontjáig.

(3) Amennyiben a hajtási jogosítvány helyettesítő tanúsítványát közlekedési jog nélkül bocsátották ki, a kihágás-megállapító jegyzőkönyv elleni kifogás benyújtásának időpontjában a cselekmény elkövetési helye szerint illetékes közúti rendőrség vezetője bejegyzí a tanúsítványba, hogy a hajtási jogosítvány címzettje 30 napos közlekedési joggal rendelkezik.

(4) A vezetési jog meghosszabbítását a kihágás elkövetési helye szerint illetékes megyei vagy Bukarest municípiumi közúti rendőrség vezetője, illetve ennek helyettese, vagy a Román Rendőr-főfelügyelőség keretében működő közúti rendőrség vezetője, illetve ennek helyettese végzi 30 naponként, a bíróság által kibocsátott igazolás alapján, mely bizonyítja, hogy az ügy tárgyalás alatt van, a bírói határozat jogerőre emelkedéséig.

(5) A kifogást – az ügy iratcsomójának kíséretében – határidőben megküldik a cselekmény elkövetési helye szerint illetékes bíróságnak.

119. cikk – Amennyiben valamely gépjármű- vagy villamosvezető cselekménye forgalmi balesetet eredményezett, az ügy elbírálásával megbízott bíróság megidézí a ténymegállapító közeg hovatartozása szerinti rendőrségi egységet, az eseményben érintett feleket és a biztosítási társaságot.

120. cikk – (1) A közlésétől vagy, az esetnek megfelelően, a panaszt visszautasító bírói határozat jogerőre emelkedésétől számított 15 napos határidőn belül meg nem támadott jegyzőkönyv – bármely más alaktság nélkül – végrehajtható okiratot képez.

(2) Az idegen állampolgárok vagy a külföldi lakhelyű román állampolgárok végrehajthatóvá vált jegyzőkönyveit a tett színhelye szerint illetékes közúti rendőrség közli – végrehajtás céljából – a Román Rendőr-főfelügyelőség keretében működő közúti rendőrséggel.

(3) A Román Rendőr-főfelügyelőség keretében működő közúti rendőrség írásban közli – a végrehajthatóvá válás értesítésétől számított legfeljebb 6 hónapon belül – a Román Határrendőrségi Főfelügyelőséggel a kihágás elkövetőjének család- és utónevét, az útlevele és a kihágás-megállapító jegyzőkönyv számát, valamint a tartozott összeget, nyilvántartásba-vételük és a szabálysértő Románia területére való behatolásának feltételhez kötése érdekében.

121. cikk – (1) Amennyiben az ügy elbírálásával megbízott bíróság elutasítí a kihágás-megállapító jegyzőkönyv ellen tett panaszt, a kihágási bírság – ideértve a mellékbüntetést is – a bírói határozat jogerőre

emelkedésének időpontja és a hajtási jogosítvány helyettesítő tanúsítványa érvényességi határidejének lejárása után fejti ki hatását.

(2) A kihágási mellékbüntetés végrehajtásának elévülési határideje egybeesik a kihágási főszankcióéval.

IX. FEJEZET

Egyes minisztériumok és más közigazgatási hatóságok feladatköre

122. cikk – A Szállítási, Építkezési és Turisztikai Minisztérium feladatköre a következő:

a) intézkedéseket fogyanatosít annak érdekében, hogy az általa kezelt utak állandó jelleggel jó műszaki állapotban legyenek;

b) intézkedéseket fogyanatosít – a hatályos szabványok betartásával – az ügykezelésében levő közutak jelzőeszközeinek, valamint forgalombiztonsági berendezéseinek felszerelése, alkalmazása és karbantartása érdekében;

c) engedélyezi a munkálatokat az általa kezelt utak biztonsági és védelmi övezetében, ellenőrzi ezek kivitelezését és a megállapított határidők betartását;

d) megállapítja a járművek felszereléseinek, pótalkatrészeinek és üzemelési anyagainak műszaki feltételeit és homologálási, illetve igazolási módszertanát;

e) engedélyezi az időszakos műszaki vizsgálatokat végző állomások létesítését és működését, felügyeli és ellenőrzi ezek tevékenységét, és attesztálja az időszakos műszaki vizsgálatot végző személyzetet;

f) módszertani szabályokat állapít meg, és megszervezi a gyakorlati és elméleti oktatók szakmai felkészítését, vizsgáztatását és attesztálását a hajtási jogosítvány elnyerése érdekében történő felkészítés területén, a törvény feltételei között;

g) megállapítja a járművek közúti forgalmi szempontból való homologálásának, időszakos műszaki vizsgálatának, hitelességigazolásának, azonosításának, illetve forgalomban történő műszaki vizsgálatának műszaki és metodológiai feltételeit;

h) engedélyezi a gépjármű- és villamosvezetőket felkészítő iskolák létesítését és működését;

i) megállapítja a közúti szállítás szervezésére és lebonyolítására vonatkozó kötelező szabályokat, és ellenőrzi ezek betartását;

j) sajátos szabályozásokat dolgoz ki a közúti szállítás terén;

k) járműveket homologál a forgalomra;

l) igazolja és/vagy homologálja a hazai gyártású vagy importált járművek felszereléseit, pótalkatrészeit és üzemeltetési anyagait;

m) engedélyezi azon gazdasági vállalkozókat, akik a járművek tekintetében javítási, beállítási, szerkezet-módosítási, újjáépítési és bontási tevékenységeket bonyolítanak le;

n) biztosítja a közúti járművek – bejegyzés célú – hitelesség-igazolásának vagy azonosításának végrehajtását;

o) biztosítja a közúti járművek azonosságai könyvének kibocsátását;

p) metodológiai szabályokat állapít meg, és megszervezi a gépjárművezetők – szakmai igazolványok elnyerése érdekében történő – felkészítését és vizsgáztatását.

123. cikk – A Honvédelmi Minisztérium feladatköre a következő:

a) irányítja, felügyeli és ellenőrzi a hozzá tartozó járművek közúti közlekedését, és ellenőrzi a forgalmi szabályoknak az alárendeltségében levő gépjárművezetők általi betartását;

b) együttműködik a közúti rendőrséggel a hivatalos katonai oszlopok, valamint a saját parkjában levő járművek kísérésének megvalósításában;

c) bejegyzi és nyilvántartja a saját parkjában levő járműveket;

d) felkészíti az alárendeltségében levő személyzetet a minisztérium járműveinek vezetésére, és engedélyezi a saját rendszeréhez tartozó gépjárművezetők – hajtási jogosítvány elnyerése célú – felkészítését végző iskolák tanszemélyzetét;

e) megszervezi és elvégzi az alárendeltségében levő egységek járműveinek időszakos műszaki vizsgálatát;

f) a Közigazgatási és Belügyminisztériummal együtt szabályokat dolgoz ki a saját parkjához tartozó speciális harci járművek közötti közlekedésének feltételeire vonatkozóan;

g) a Közigazgatási és Belügyminisztériummal együtt szabályokat dolgoz ki a Honvédelmi Minisztérium gépjárművei közlekedésének ellenőrzésére és a katonai oszlopok kíséretére vonatkozóan.

124. cikk – Az Oktatási és Kutatási Minisztérium feladatköre a következő:

a) a tanterv révén biztosítja az óvodások és tanulók közlekedésre való nevelését;

b) biztosítja a hallgatók – hajtási jogosítvány elnyerése célú – felkészítését szakosodott oktatási intézmények keretében;

c) a tanfelügyelőségek révén irányítja, egybehangolja és ellenőrzi az oktatási intézményekben lebonyolított közúti nevelési tevékenységet, ideértve az ilyen tevékenységekre kijelölt tanszemélyzet felkészítését és továbbképzését is;

d) biztosítja a didaktikai anyagot a közlekedési nevelési laboratóriumok és a saját közlekedési iskola-parkok számára.

125. cikk – Az Egészségügyi Minisztérium feladatköre a következő:

a) szabályokat dolgoz ki a hajtási jogosítvány elnyerése érdekében szervezendő vizsgára jelentkezők és a járművezetők orvosi kivizsgálására;

b) megállapítja az egészségügyi egységek által az egészségi okokból bekövetkező forgalmi balesetek megelőzésére foganatosítandó intézkedéseket;

c) szabályokat dolgoz ki az orvosi és pszichológiai kivizsgálásra, a biológiai próbák – alkoholfelhatározás célú – vételére és elemzésére, a járművezető viselkedését befolyásolható kábító anyagok és készítmények, illetve ilyen hatású gyógyszerek fogyasztásának megállapítására;

d) megállapítja a járművezetés tekintetében ellenjavallott gyógyszerek göngyölegén feltüntetendő megkülönböztető jelt;

f) megállapítja és igazolja az elsősegélynyújtási egészségügyi készlet tartalmát.

126. cikk – A Biztosítás-felügyeleti Bizottság és a közúti rendőrség a közutakra sajátos megelőző programokat dolgoznak ki, és irányítják, egybehangolják és ellenőrzik ezek alkalmazási módját. E programok lefolytatásához szükséges alapokat a Biztosítás-felügyeleti Bizottság az engedélyezett biztosítási társaságokkal együtt biztosítja.

127. cikk – (1) A közúti forgalombiztonság egységes és multidiszciplináris stratégiájának egybehangolása céljából a Kormány alárendeltségében Közúti Forgalombiztonsági Tárcaközi Tanács működik^{x)}.

(2) A Közúti Forgalombiztonsági Tárcaközi Tanács feladatköre kormányhatározattal állapítandó meg.

128. cikk – (1) A helyi közigazgatási hatóságok feladatköre a következő:

a) intézkedéseket foganatosítanak az általuk kezelt utak megfelelő műszaki állapotban tartására és kivilágítására, a törvény szerint;

b) intézkedéseket foganatosítanak a közúti jelzőeszközök és a forgalombiztonsági felszerelések hatályos szabványoknak megfelelő felszerelése, alkalmazása és karbantartása tekintetében, vezetve ezek nyilvántartását;

c) a közúti rendőrség véleményezésével elkészítik és aktualizálják a városok forgalomszervezési tervrajzait, és intézkedéseket foganatosítanak a forgalom gördülékenységének és biztonságának biztosításához, valamint a szennyező kibocsátások szintjének csökkentéséhez szükséges munkálatok kivitelezése érdekében;

d) behatolási és forgalmi, várakozási és parkolási rendszerre vonatkozó szabályokat állapítanak meg különböző járművek tekintetében, a közúti rendőrség véleményezésével;

^{x)} A Közúti Forgalombiztonsági Tárcaközi Tanács létesítéséről szóló 437/1995. számú kormányhatározat értelmében e Tanács jelenleg a Kormány konzultatív szerve, mely biztosítja a forgalom gördülékenységének és biztonságának javítását célzó tevékenységek országos koordinálását és egységes szemléletét.

e) a közúti rendőrség véleményezésével intézkedéseket foganatosítanak járdák és mellékutak berendezésére a gyalogosok, az állati vontatású járművek, a traktorok számára, valamint kerékpársávok és kizárólag tömegszállításra szánt sávok berendezésére az általuk kezelt utak tekintetében;

f) nyilvántartásba veszik a bejegyzési kötelezettség alól mentesülő járműveket, és vezetik ezek jegyzékét;

g) intézkedéseket foganatosítanak a közúti forgalomra műszaki szempontból alkalmatlanná vált, a közterületen elhagyott gépjárművek, pótkocsik, karosszériák vagy alegységek elvitelére és speciálisan berendezett felületeken való raktározására;

h) intézkedéseket foganatosítanak olyan állati vontatású járműveknek szükséges felületek biztosítására, amelyek a számukra tiltott közutakon közlekednek;

i) támogatják az Oktatási és Kutatási Minisztérium és a Közigazgatási és Belügyminisztérium által a tanulók forgalmi nevelése tekintetében szervezett tevékenységeket.

(2) A helységek rendezésére, a forgalom, valamint a helységekben belüli és kívüli utak szabályozására vonatkozóan a helyi közigazgatási hatóságok által kidolgozott tervezeteket a megyei, illetve Bukarest municípiumi közúti rendőrség vezetője vagy, az esetnek megfelelően, a Román Rendőr-főfelügyelőség vezetője véleményezi.

129. cikk – (1) A Közigazgatási és Belügyminisztérium és a helyi közigazgatási hatóságok intézkedéseket foganatosítanak a forgalmi szabályoknak a közutakat igénybe vevő valamennyi személy általi megismerésére, mely célból az évi tervezetekben előíranyozzák a szükséges alapokat.

(2) Az óvodai, az alapfokú és a középfokú oktatás alsó tagozatának alsó szakaszát képviselő oktatási intézményekben az iskolai év folyamán legalább heti egy forgalmi nevelési órát tartanak.

(3) A tömegtájékoztató eszközök támogathatják a Közigazgatási és Belügyminisztériumnak és a helyi közigazgatási hatóságoknak a közúti forgalmi szabályok ismertetésére irányuló akcióit.

(4) A Román Rendőr-főfelügyelőség keretében működő közúti rendőrség részt vesz az Egyesült Nemzetek Szövetségének Európai Gazdasági Bizottsága által megállapított forgalmi biztonsági programok teljesítésében.

130. cikk – Az óvodai, az alapfokú és a középfokú oktatás alsó tagozatának alsó szakaszát képviselő oktatási intézmények keretében szervezett forgalmi nevelési órákat az oktatási és kutatási miniszternek és a közigazgatási és belügyminiszternek a Monitorul Oficial al României I. Részében közzéteendő együttes rendeletével jóváhagyott tantervnek megfelelően bonyolítják le.

X. FEJEZET

Záró rendelkezések

131. cikk – A közúti balesetek megelőzését célzó tevékenysége során a közúti rendőrség szakmai egyesületek és gépjárművezetők támogatásához fordulhat, akik beleegyeznek e tevékenységekben való önkéntes részvételbe, a törvény szerint.

132. cikk – A forgalmi nevelési kampányok és tevékenységek támogatására a Közigazgatási és Belügyminisztérium költségvetésében évente alapokat irányoznak elő.

133. cikk – (1) A jelzőtáblák, az útburkolati jelek és a világító jelzések mintáját, valamint a közúti rendőrök jelzéseit az e sürgősségi rendelet elválaszthatatlan részét képező melléklet tünteti fel.

(2) Az (1) bekezdésben említett melléklet a Románia által részes félként aláírt tárgyköri nemzetközi megállapodások és egyezmények módosításai és kiegészítései alapján kormányhatározattal módosítható és kiegészíthető.

134. cikk – (1) E sürgősségi rendeletet 2003. február 1-ji kezdettel alkalmazzák. Ugyanazon időpontban a közúti forgalomról szóló, a Hivatalos Közlöny I. Részének 1984. június 28-i 49. számában újraközzétett, utólagosan módosított 328/1966. számú dekrétum, valamint az e sürgősségi rendelettel ellentétes bármely rendelkezés hatályát veszti.

(2) A közzététel időpontjától számított 30 napos határidőn belül a Közigazgatási és Belügyminisztérium szabályzatot dolgoz ki a jelen sürgősségi rendelet alkalmazására, amely kormányhatározattal hagyandó jóvá.

135. cikk – Az e sürgősségi rendeletet jóváhagyó törvénynek a Monitorul Oficial al României I. Részében való közzétételétől^{x)} számított 90 napos határidőn belül a Kormány, a Közigazgatási és Belügyminisztérium javaslatára, kibocsátja a közúti forgalomról szóló 195/2002. számú sürgősségi kormányrendelet alkalmazására vonatkozó, e sürgősségi rendeletben *szabályzatnak* nevezett Szabályzat jóváhagyásáról tárgyú 85/2003. számú kormányhatározat módosításáról és kiegészítéséről szóló határozatot, amelyet közzétesznek a Monitorul Oficial al României I. Részében.

136. cikk – Az e sürgősségi rendeletet jóváhagyó törvénynek a Monitorul Oficial al României I. Részében való közzétételétől számított 90 napos határidőn belül a közúti forgalom területén feladatkörrel rendelkező minisztériumok kidolgozzák, jóváhagyják és közzéteszik a Monitorul Oficial al României I. Részében az e sürgősségi rendelet alkalmazási szabályait, az alábbiak szerint:

a) a Közigazgatási és Belügyminisztérium a 15. cikk (4) bekezdésének, a 23. cikk (10) bekezdésének, a 24. cikk (2) bekezdésének és a 83. cikk (4) bekezdésének előírásai tekintetében;

b) a Szállítási, Építkezési és Turisztikai Minisztérium a 40. cikk (4) bekezdésének előírásai tekintetében;

c) a Szállítási, Építkezési és Turisztikai Minisztérium és a Közigazgatási és Belügyminisztérium a 9. cikk (2) bekezdésének és a 14. cikk (2) bekezdésének előírásai tekintetében;

d) az Egészségügyi Minisztérium a 22. cikk (2) bekezdésének, a 87. cikk (3) bekezdésének, a 88. cikk (2) bekezdésének és a 125. cikk a) pontjának előírásai tekintetében;

e) az Egészségügyi Minisztérium és a Szállítási, Építkezési és Turisztikai Minisztérium a 22. cikk (4) bekezdésének és a 22. cikk (6) bekezdésének előírásai tekintetében;

f) a Szállítási, Építkezési és Turisztikai Minisztérium, az Oktatási és Kutatási Minisztérium és a Közigazgatási és Belügyminisztérium a 23. cikk (5) és (8) bekezdésének előírásai tekintetében;

g) a Honvédelmi Minisztérium és a Közigazgatási és Belügyminisztérium a 123. cikk f) és g) pontjának előírásai tekintetében;

h) az Oktatási és Kutatási Minisztérium és a Közigazgatási és Belügyminisztérium a 130. cikk előírásai tekintetében.

137. cikk – A melléklet e sürgősségi rendelet elválaszthatatlan részét képezi.

M E G J E G Y Z É S:













Az alábbiakban közzétett szöveg a közúti forgalomról szóló 195/2002. számú sürgősségi kormányrendeletet jóváhagyó 49/2006. számú törvény II. cikke, mely nem volt belefoglalva a 195/2002. számú sürgősségi kormányrendelet újraközzétett formájába:

„**II. cikk** – E törvény a Monitorul Oficial al României I. Részében való közzétételének időpontjától számított 6 hónapos határidőn belül lép hatályba.”











^{x)} A közúti forgalomról szóló 195/2002. számú sürgősségi kormányrendeletet jóváhagyó 49/2006. számú törvényt a Monitorul Oficial al României I. Részének 2006. március 20-i 246. számában, magyar nyelven pedig Románia Hivatalos Közlönyének 2006. június 15-i 98. számában tették közzé.











KÖZÚTI JELZŐTÁBLÁK

A. FIGYELMEZTETŐ JELZŐTÁBLÁK

 <p>Útkanyarulat balra</p>	 <p>Útkanyarulat jobbra</p>	 <p>Két vagy kettőnél több egymás utáni útkanyarulat, az első balra</p>
 <p>Két vagy kettőnél több egymás utáni útkanyarulat, az első jobbra</p>	 <p>Rendkívül veszélyes útkanyarulat</p>	 <p>Rendkívül veszélyes útkanyarulatokat jelző egymást követő pannók</p>
 <p>Veszélyes lejtő</p>	 <p>Meredek emelkedő</p>	 <p>Útszűkület</p>
 <p>Jobboldalt szűkülő út</p>	 <p>Baloldalt szűkülő út</p>	 <p>Veszélyes útpadka</p>

 <p>Zsúfolt út</p>	 <p>Alagút</p>	 <p>Kompátkelés vagy nyitható híd</p>
 <p>Rakpart vagy meredek part</p>	 <p>Egyenetlen úttest</p>	 <p>Sebességkorlátozó bukkanó</p>
 <p>Csúszós úttest</p>	 <p>Kavicsfelverődés</p>	 <p>Kőomlás</p>
 <p>Gyalogtájró előjelzése</p>	 <p>Gyermekek</p>	 <p>Kerékpárosok</p>
 <p>Állatok</p>	 <p>Állatok</p>	 <p>Úton folyó munkálatok</p>

 <p>Forgalomirányító jelzőlámpa</p>	 <p>Repülőtér</p>	 <p>Oldalszél</p>
 <p>Mindkét irányú forgalom</p>	 <p>Egyéb veszély</p>	 <p>Baleset</p>
 <p>Egyenrangú utak kereszteződése</p>	 <p>Útkereszteződés alárendelt úttal</p>	 <p>Útkereszteződés alárendelt úttal</p>
 <p>Útkereszteződés alárendelt úttal</p>	 <p>Útkereszteződés alárendelt utakkal</p>	 <p>Útkereszteződés alárendelt utakkal</p>
 <p>Körforgalom előjelzése</p>	 <p>Sorompóval vagy félsorompóval biztosított vasúti átkelő</p>	 <p>Sorompó nélküli vasúti átkelő</p>

 <p>Villamospálya-átjáró</p>	 <p>Vasúti átjárót előjelző táblák</p>	 <p>Autópálya-csomópontokat előjelző táblák</p>
 <p>Irányító tábla az akadály baloldali kikerülésére</p>	 <p>Irányító tábla az akadály jobboldali kikerülésére</p>	 <p>Kétirányú tábla</p>
 <p>Sorompó nélküli egyszerű vasúti átjáró</p>	 <p>Sorompó nélküli kettős vasúti átjáró</p>	 <p>Sorompó nélküli egyszerű vasúti átjáró</p>
 <p>Sorompó nélküli kettős vasúti átjáró</p>		

B. SZABÁLYOZÓ JELZŐTÁBLÁK

B1. Elsőbbséget szabályozó jelzőtáblák



Elsőbbségadás kötelező



ÁLLJ!



Főútvonal



Főútvonal vége



Szembejövő forgalom elsőbbsége



Elsőbbség a szembejövő forgalommal szemben

B.2 Tiltó vagy korlátozó jelzőtáblák



Behajtani tilos



Mindkét irányból behajtani tilos



Gépjárművel behajtani tilos,
kivéve az oldalkocsi
nélküli motorkerékpárt

 <p>Motorkerékpárral behajtani tilos</p>	 <p>Kerékpárral behajtani tilos</p>	 <p>Segédmotoros kerékpárral behajtani tilos</p>
 <p>Áruszállító gépjárművel behajtani tilos</p>	 <p>Járműszerelvényel behajtani tilos, kivéve a vonójárműből és egytengelyes vagy pótkocsiból álló járműszerelvényt</p>	 <p>Autóbuszsal behajtani tilos</p>
 <p>Gyalogosoknak behatolni tilos</p>	 <p>Állati erővel vont járművel behajtani tilos</p>	 <p>Kézi járművel behatolni tilos</p>
 <p>Traktorral és önmeghajtású munkagéppel behajtani tilos</p>	 <p>Gépjárművel behajtani tilos</p>	 <p>Gépjárművel és állati erővel vont járművel behajtani tilos</p>
 <p>Szélességkorlátozás</p>	 <p>Magasságkorlátozás</p>	 <p>Súlykorlátozás</p>

 <p>Behajtani tilos olyan járművekkel, amelyeknek a terhelése egyszerű tengelyen meghaladja atonnát</p>	 <p>Behajtani tilos olyan járművekkel, amelyeknek a terhelése kettős tengelyen meghaladja a ...tonnát</p>	 <p>Behajtani tilos olyan járművekkel, amelyeknek a terhelése hármás tengelyen meghaladja atonnát</p>
 <p>Hosszúságkorlátozás</p>	 <p>Legkisebb követési távolság</p>	 <p>Balra kanyarodni tilos</p>
 <p>Jobbra kanyarodni tilos</p>	 <p>Megfordulni tilos</p>	 <p>Előzni tilos</p>
 <p>Tehergépkocsival előzni tilos</p>	 <p>Sebességkorlátozás</p>	 <p>Járműkategóriák szerint differenciált sebességkorlátozás</p>
 <p>Dudálni tilos</p>	 <p>Vám</p>	 <p>Átkelési díj</p>

 <p>Rendőrségi ellenőrzés</p>	 <p>Valamennyi korlátozás vége</p>	 <p>Sebességkorlátozás vége</p>
 <p>Előzési tilalom vége</p>	 <p>Várakozni tilos</p>	 <p>Megállni tilos</p>
 <p>Váltakozó várakozás</p>	 <p>Váltakozó várakozás</p>	 <p>Korlátozott várakozási övezet</p>
 <p>Korlátozott várakozási övezet vége</p>	 <p>Korlátozott sebességű övezet</p>	 <p>Korlátozott sebességű övezet vége</p>
 <p>Robbanó vagy könnyen gyúló anyagokat szállító járművekkel behajtani tilos</p>	 <p>Veszélyes anyagot szállító járművekkel behajtani tilos</p>	 <p>Vízzennyező anyagokat szállító járművekkel behajtani tilos</p>

B3. Utasítást adó jelzőtáblák



Előre



Jobbra



Jobbra



Előre vagy jobbra



Kikerülés



Kikerülés



Körfogalom



Kerékpársáv



A járműkategória számára kötelező út









Gyalogút



Kerékpár- és gyalogút



Gyalog- és kerékpárút

 <p>Közös gyalog- és kerékpárút</p>	 <p>Kötelező legkisebb sebesség</p>	 <p>Kötelező legkisebb sebesség vége</p>
 <p>Hólánc használata kötelező</p>	 <p>Kötelező irány a veszélyes árut szállító járműveknek</p>	 <p>Kötelező irány a veszélyes árut szállító járműveknek</p>
 <p>Kötelező irány a veszélyes árut szállító járműveknek</p>		

C. IRÁNYÍTÓ ÉS TÁJÉKOZTATÓ JELZŐTÁBLÁK

C1. Irányító jelzőtáblák



Útirányt előjelző tábla helységen kívüli útkereszteződésnél



Útirányt előjelző tábla eltérő szintű útkereszteződésnél



Útirányt előjelző tábla



A helységet kikerülő útvonal előjelzése

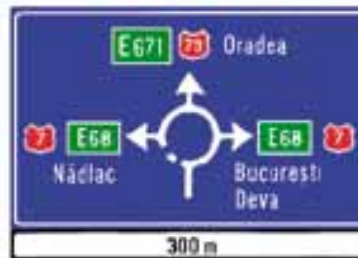

Az útirány előjelzése körforgalomban



Zárt vagy nyitott út



A követendő útvonal előjelzése forgalmi korlátozás esetén



Parkolás előjelzése autópályán



Szolgáltatási helyek előjelzése autópályán













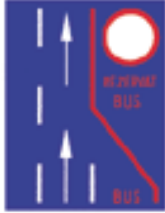

Útvonal megerősítő tábla autópályán



Mellékúti veszély, tilalom vagy korlátozás előjelzése



Balra kanyarodáshoz követendő útirányt jelző tábla

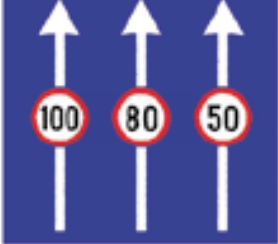
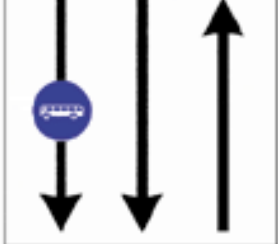











 <p data-bbox="304 510 496 533">Autóbusz forgalmi sáv</p>	 <p data-bbox="754 510 837 533">Zsákutca</p>	 <p data-bbox="1082 510 1297 562">Kötelező útirány bizonyos kategóriájú járműveknek</p>
 <p data-bbox="293 887 510 938">Kötelező útirány bizonyos kategóriájú járműveknek</p>	 <p data-bbox="683 887 900 938">Kötelező útirány bizonyos kategóriájú járműveknek</p>	 <p data-bbox="1046 887 1334 938">Útkereszteződési besorolás rendjét jelző tábla</p>
 <p data-bbox="256 1263 544 1314">Útkereszteződési besorolás rendjét jelző tábla</p>	 <p data-bbox="651 1263 938 1314">Útkereszteződési besorolás rendjét jelző tábla</p>	 <p data-bbox="1066 1263 1311 1285">Lassú járműveknek szánt sáv</p>
 <p data-bbox="272 1639 529 1662">A jobboldali forgalmi sáv vége</p>	 <p data-bbox="671 1639 908 1662">A baloldali forgalmi sáv vége</p>	 <p data-bbox="1062 1662 1315 1713">Kötelező legkisebb sebesség a jelzett sávon</p>
 <p data-bbox="288 2024 528 2076">Kötelező legkisebb sebesség különböző sávokon</p>	 <p data-bbox="667 2024 919 2076">Sebességkorlátozás különböző sávokon</p>	 <p data-bbox="1126 2024 1238 2047">Autóbuszsáv</p>















 <p>Útirány a jelzett helységhez</p>	 <p>Útirány a jelzett helységhez</p>	 <p>Útirány a jelzett helységekhez</p>
 <p>Útirány az áruszállító gépjárműveknek</p>	 <p>Útirány a turisztikai objektumhoz</p>	 <p>Útirány a helyi objektumokhoz</p>
 <p>Útirány a repülőtérhez</p>	 <p>Terelőút</p>	 <p>Terelőút</p>
 <p>Országút</p>	 <p>Megyei út</p>	 <p>Községi út</p>
 <p>Nemzetközi forgalomra nyitott út</p>	 <p>Útirány a nemzetközi forgalomra nyitott úthoz</p>	 <p>Európai tranzitó-útvonal</p>

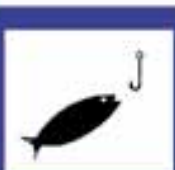



 <p>Az autópálya szimbóluma és száma</p>	 <p>Lakott terület kezdete</p>	 <p>Lakott terület vége</p>
 <p>Megyehatár</p>	 <p>Vízfolyás, alagút, viadukt</p>	 <p>Útvonal megerősítő tábla</p>
 <p>Útvonal megerősítő tábla</p>		
<h2>C2. Tájékoztató jelzőtáblák</h2>		
 <p>Gyalogátjáró</p>	 <p>Gyalogátjáró</p>	 <p>Általános sebességkorlátok</p>

 <p>Egyirányú forgalmi út</p>	 <p>Egyirányú forgalmi út</p>	 <p>Autópálya</p>
 <p>Autópálya vége</p>	 <p>Sebességkorlátozás az autópályán a meteorológiai feltételektől függően</p>	 <p>Kórház</p>
 <p>Rendőrség</p>	 <p>Elsősegélyhely</p>	 <p>Gyalogos felüljáró</p>
 <p>Gyalogos aluljáró</p>	 <p>Autóbuszmegállóhely</p>	 <p>Villamosmegállóhely</p>
 <p>Taxiállomás</p>	 <p>Autóút</p>	 <p>Autóút vége</p>

 <p>Vulkanizálás</p>	 <p>Távbeszélő állomás</p>	 <p>Üzemanyagtöltő állomás</p>
 <p>Ólommentes benzint is árusító üzemanyagtöltő állomás</p>	 <p>Ólommentes benzint és autógázt is árusító üzemanyagtöltő állomás</p>	 <p>Szálloda vagy motel</p>
 <p>Étterem</p>	 <p>Büfé vagy cukrászda</p>	 <p>Táborozási hely (turisztikai tábor)</p>
 <p>Lakókocsik részére kijelölt hely (turisztikai tábor)</p>	 <p>Táborozásra, illetve lakókocsik részére kijelölt hely</p>	 <p>Pihenőhely</p>
 <p>Bérelhető faház</p>	 <p>Nyilvános illemhely</p>	 <p>Műszaki segélyhely</p>

 <p>Parkoló</p>	 <p>Parkoló</p>	 <p>Föld alatti parkoló vagy parkolóház</p>
 <p>Szolgáltatási komplexum</p>		 <p>Lakó-pihenő övezet</p>
		 <p>Lakó-pihenő övezet vége</p>
 <p>Övezet, amelyben az ajánlott sebesség 30 km/h</p>	 <p>Az övezet vége, amelyben az ajánlott sebesség 30 km/h</p>	 <p>Alagút</p>
 <p>Alagút vége</p>	 <p>Beszállás vasúti platformra</p>	 <p>Beszállás komphajóra</p>

 <p>Portul Giurgiu</p> <p>Kikötő</p>	 <p>Gara de Nord</p> <p>Vasútállomás</p>	 <p>Autogara Filaret</p> <p>Autóbuszállomás</p>
 <p>200 m</p> <p>Bérelhető gépjármű</p>	 <p>200 m</p> <p>Fürdőhely</p>	 <p>Vadászóvezet</p>
 <p>Halászati övezet</p>	 <p>Szőlészeti központ</p>	 <p>Ipari övezet</p>
 <p>Posta 200 m</p> <p>Posta</p>	 <p>200 m</p> <p>Ivóvíz</p>	 <p>Játszóhely</p>
 <p>Stadionul Steaua</p> <p>Stadion</p>	 <p>BILLA 100 m</p> <p>Bevásárlóközpont</p>	 <p>Internet-hozzáférés</p>

 <p>Teatrul Nottara</p> <p>Színház</p>	 <p>Muzeul Antipa</p> <p>Múzeum</p>	 <p>Gépjármű-mérleg</p>
 <p>Radar</p> <p>Radar-ellenőrzés</p>	<p>INFO TRAFIC</p> <p>100,1 MHz</p> <p>909 KHz</p> <p>Radio Vacanta</p> <p>Radio Constanta</p> <p>Közúti tájékoztatás</p>	<p>60</p> <p>Ajánlott sebesség</p>
 <p>Idegenforgalmi tájékoztatás</p>	<p>str. Dragoș Vodă</p> <p>Utcánév</p>	<p>str. Dragoș Vodă ></p> <p>Utcabejárat</p>
<p>70</p> <p>Hátszám</p>		

C3. Turisztikai tájékoztatótáblák



Kastély, vár



Történelmi műemlékek



Emlékmű



Templom



Kolostor



Természeti rezervátum



Vízesés



Barang



Sípálya



Sífelvonó













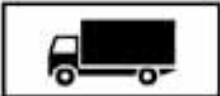
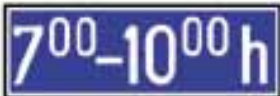
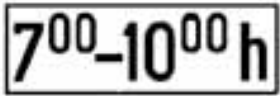

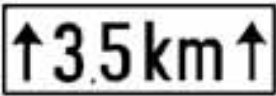











Drótkötélpálya







Agrárturisztikai panzió

D. KIEGÉSZÍTŐ PANNÓK

 <p>Távolság az előjelző vagy tájékoztató táblával jelzett helyig</p>	 <p>A jelzőtábla és a veszélyes hely kezdete közötti távolság</p>	 <p>Írány és távolság a táblával jelzett helyig</p>
 <p>A jármű kategóriája, amelyre a jelzőtábla vonatkozik</p>	 <p>Időköz, amelyben a jelzőtábla hat</p>	 <p>Időköz, amelyben a jelzőtábla hat</p>
 <p>Ipari vasúti átjáró az „Egyéb veszély” jelzőtábla kiegészítésére</p>	 <p>A veszélyes útszakasz hosszúsága, amelyre a jelzőtábla vonatkozik</p>	 <p>A jelzőtábla hatóövezetének kezdete és hosszúsága</p>
 <p>A jelzőtábla hatóövezetének kezdete</p>	 <p>A jelzőtábla hatóövezetének megerősítése</p>	 <p>A jelzőtábla hatóövezetének vége</p>

 <p>Fogyatékos személyek</p>	 <p>A járműkategóriák, amelyeknek be kell tartaniuk a jelzőtábla jelentését</p>	 <p>Fizetési parkoló</p>
 <p>Fizetési parkoló</p>	 <p>Távolság az „Állj” jelzőtábláig</p>	 <p>Valamely járműkategória kivételezése a jelzőtábla jelentése alól</p>
 <p>Időköz, amelyben megengedett a beszerzési járművek várakozása</p>	 <p>Az elsőbbséges út iránya</p>	 <p>Az elsőbbséges út iránya</p>
 <p>Ajánlott sebesség a szinkronizált jelzőlámpákkal irányított útszakaszon</p>	 <p>Az útirány vagy útirányok, amelyek tekintetében a jelzőlámpa fényjelzése érvényes</p>	 <p>Automata fényjelzésű berendezéssel ellátott vasúti átjáró</p>
 <p>Elszállítják a szabálytalanul parkolt gépjárműt</p>	 <p>Tompított fényszórók használata</p>	 <p>Csúszós, jeges, havas út</p>

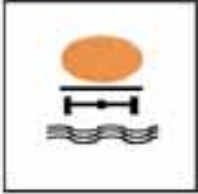
 <p>Zuhanyozó</p>	 <p>Esőzés, köd, vihar</p>	 <p>Robbanó vagy könnyen gyúló anyagokat szállító járművek</p>
 <p>Veszélyes árut szállító járművek</p>	 <p>Vízszennyező anyagokat szállító járművek</p>	

FÉNYJELZŐ KÉSZÜLÉKEK

1. Forgalmirányító jelzőlámpák



Jelzőlámpa



Jelzőlámpa irányjelző nyilakkal



Jelzőlámpa a szín időtartamát mérő készülékkel

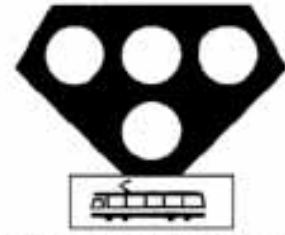

Speciális jelzőlámpa villamosoknak



Jelzőlámpa kerékpárosoknak



Jelzőlámpa gyalogosoknak



Jelzőlámpa gyalogosoknak a szín időtartamát mérő készülékkel



Figyelmeztető jelzőlámpa

2. Fényjelzések vasúti átjáróknál



Sorompó nélküli egyszerű vasúti átjáró a vonat közeledtére figyelmeztető világító jelzésekkel



Sorompó nélküli kettős vasúti átjáró a vonat közeledtére figyelmeztető világító jelzésekkel



Félsorompós egyszerű vasúti átjáró a vonat közeledtére figyelmeztető világító jelzésekkel

3. A forgalmi sávokon való közlekedést irányító fényjelző készülékek

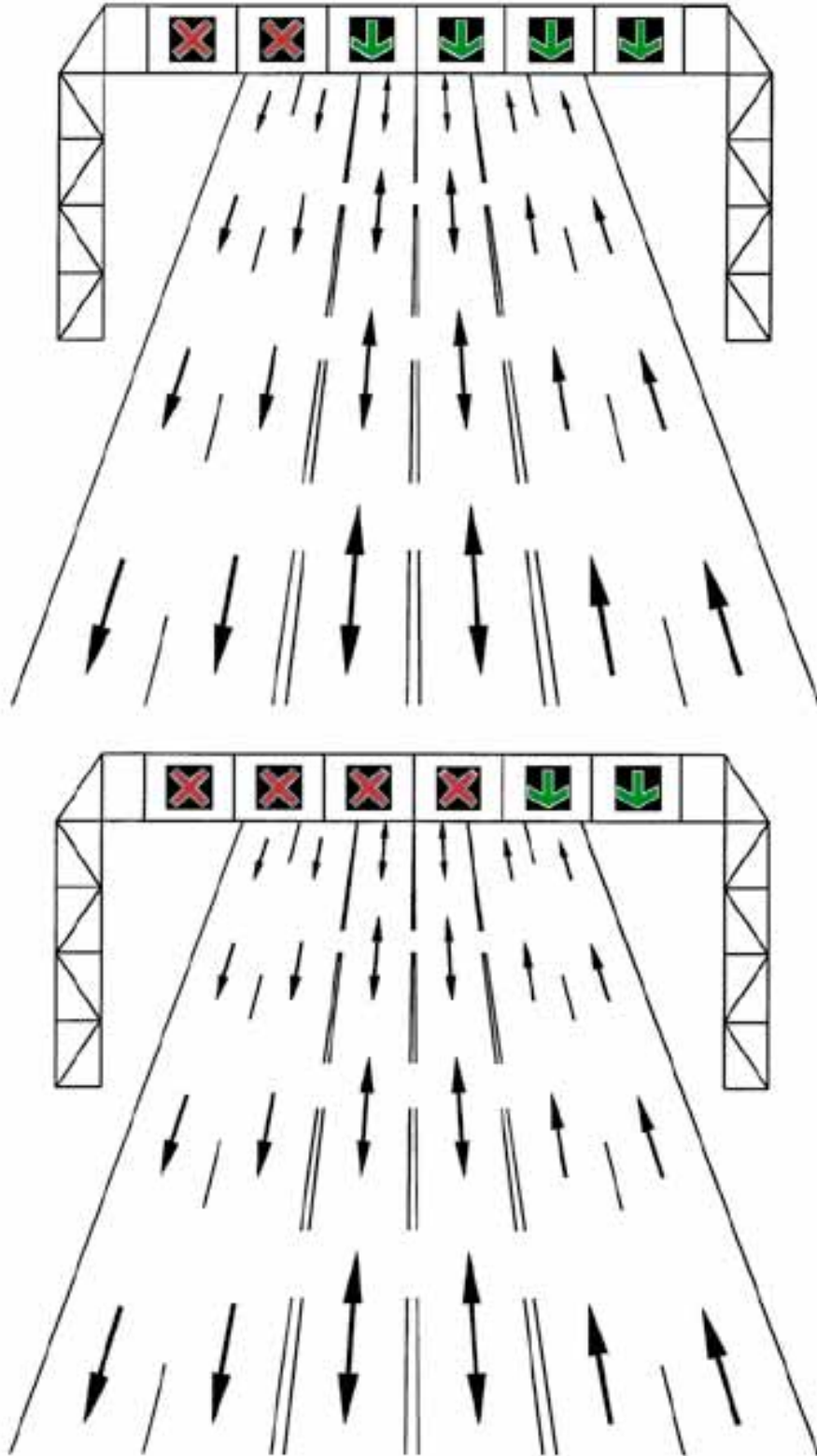

A járműforgalom irányítására szolgáló fényjelző készülékek változóirányú sávokon

KILOMÉTERJELZŐK



Autópályán



Országúton



Megyei úton



Községi úton



HEKTOMÉTERJELZŐK



KÖZÚTI MUNKÁLATOKAT JELZŐ KÖZÚTI JELZŐTÁBLÁK ÉS JELZŐESZKÖZÖK

1. Ideiglenes közúti jelzőtáblák



Útszűkület



Jobboldalt szűkülő út



Baloldalt szűkülő út



Veszélyes útpadka



Egyenetlen úttest



Csúszós úttest



Kavicsfelverődés



Úton folyó munkálatok



Jelzőlámpa

















Mindkét irányú forgalom



Egyéb veszély

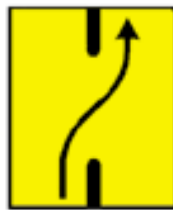

Előzni tilos

 <p>Sebességkorlátozás</p>	 <p>Valamennyi korlátozás vége</p>	 <p>Előzési tilalom vége</p>
 <p>Ideiglenes terelőút</p>	 <p>Ideiglenes terelőút</p>	 <p>Ideiglenes terelőút</p>
 <p>Ideiglenes terelőút</p>	 <p>Egyenetlenség a szomszédos sávhoz viszonyítva</p>	 <p>Ideiglenes útszűkület</p>
 <p>Ideiglenes útszűkület</p>	 <p>Ideiglenes eltérés</p>	 <p>Ideiglenes eltérés</p>
 <p>Ideiglenes eltérés</p>	 <p>Ideiglenes eltérés vége</p>	 <p>Ideiglenes útszűkület</p>

 <p>Ideiglenes útszűkület</p>	 <p>Terelőút előjelzése</p>	 <p>Terelőút előjelzése</p>
 <p>Terelőút előjelzése</p>	 <p>Útburkolati jelek</p>	 <p>Munkát végezve haladó berendezés jelzése</p>
 <p>Egymásutáni munkapontok</p>	 <p>Alternáló forgalmi szektor előjelzése</p>	 <p>Alternáló forgalmi szektor előjelzése</p>
 <p>Útkarbantartási munkálatok</p>	 <p>Az utcákon végzett munkálatok előjelzése</p>	

2. Kiegészítő munkálatjelző eszközök



Polietilén girland vagy lánc

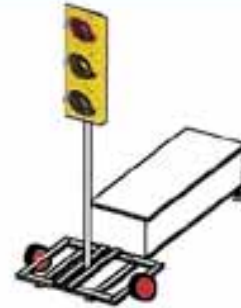

Mozgó jelzőlámpa



Irányító tábla az akadály baloldali kikerülésére



Irányító tábla az akadály jobboldali kikerülésére



Jelzőkarók



Kétirányú tábla



Irányítókép



Irányítótáblák sárga villogófényű lámpákkal



Sárga villogófényű lámpa



Szokványos sorompó



Iránymutató sorompó



Jelzőzászlócska

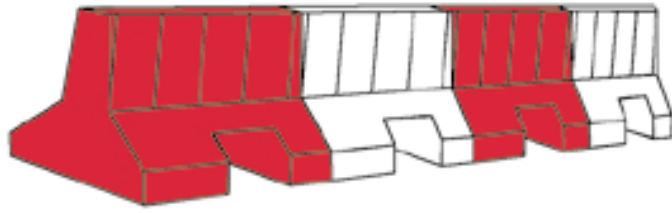

Műanyagkorlát



Jelzőkocsik

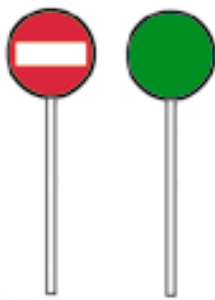

Jelzőkorongok

ÚTBURKOLATI JELEK

a) Hosszanti jelek



Menetirányt elválasztó, egyszerű szaggatott vonalból álló útburkolati jel. Az úttest szélét jelző, szaggatott vonalból álló útburkolati jel



Menetirányt elválasztó, egyszerű folytonos vonalból álló útburkolati jel. Az úttest szélét jelző, szaggatott vonalból álló útburkolati jel



Menetirányt elválasztó, folytonos kettősvonalból álló útburkolati jel.
Az azonos menetirányú sávokat elválasztó, egyszerű szaggatott vonalból álló útburkolati jel.
Az úttest szélét jelző, szaggatott vonalból álló útburkolati jel

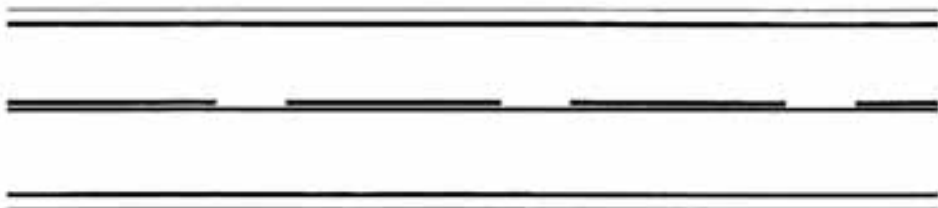

Menetirányt elválasztó, folytonos vonalból és szaggatott vonalból álló útburkolati jel. Az úttest szélét jelző, folytonos vonalból álló útburkolati jel

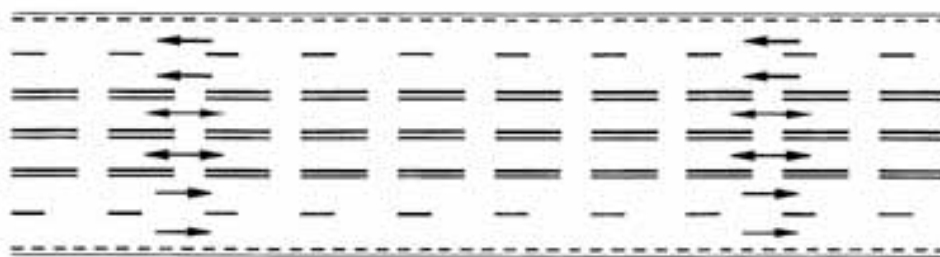

Útburkolati jel a változójármű forgalmi sávok jelzésére

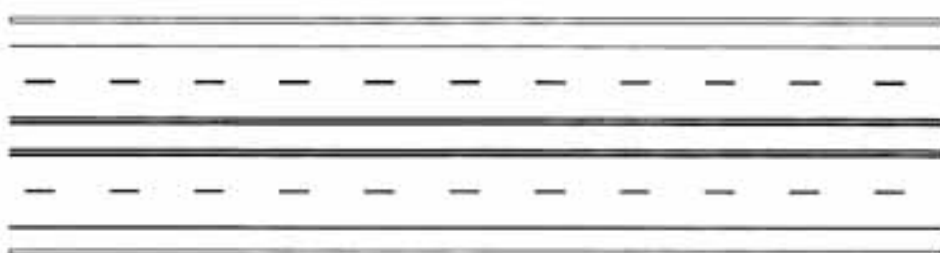

Útburkolati jel a zöldövezettel elválasztott utakon

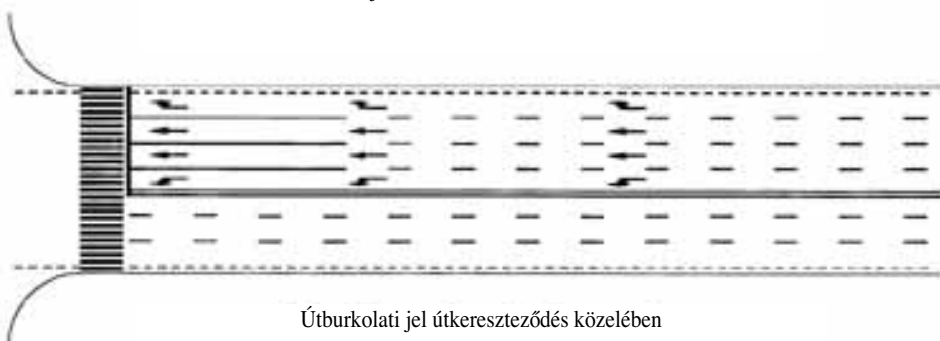

Útburkolati jel útkereszteződés közelében

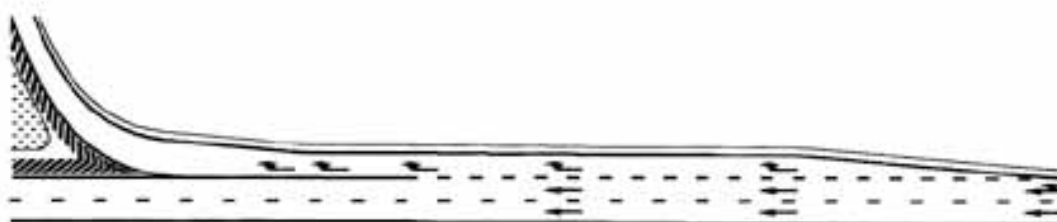

Lassítószármű útburkolati jele

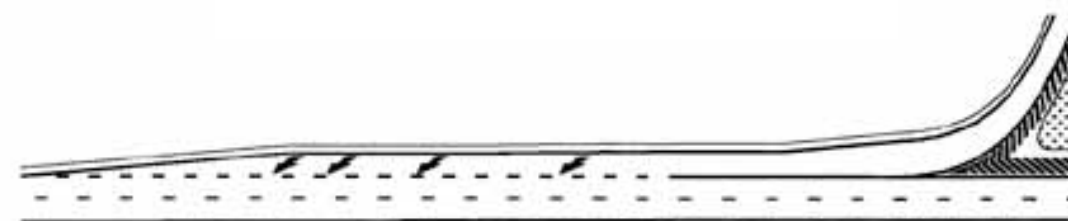

Gyorsítószármű útburkolati jele



Lassújárműveknek szánt pótsáv útburkolati jele

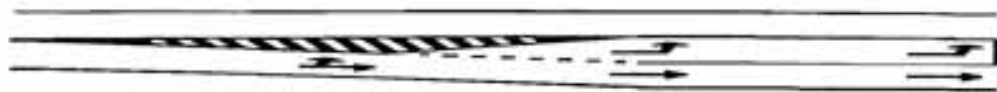

Balra kanyarodási sáv útburkolati jelzése

b) Keresztirányú jelek

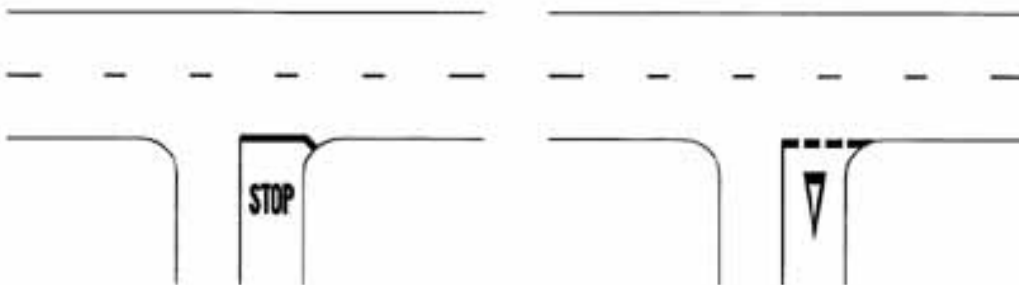

Megállást és elsőbbségadást jelző útburkolati jelek



Gyalogátjárókat jelző útburkolati jelek

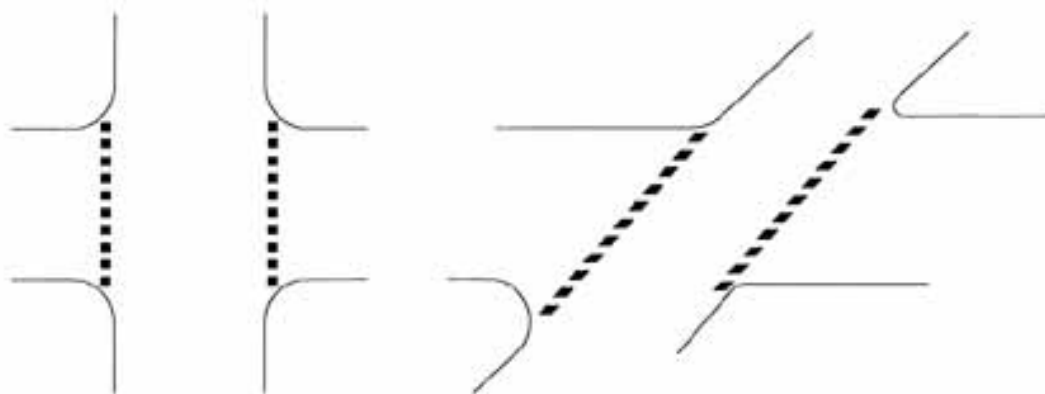

Kerékpár-átjárókat jelző útburkolati jelek

c) Különfélék

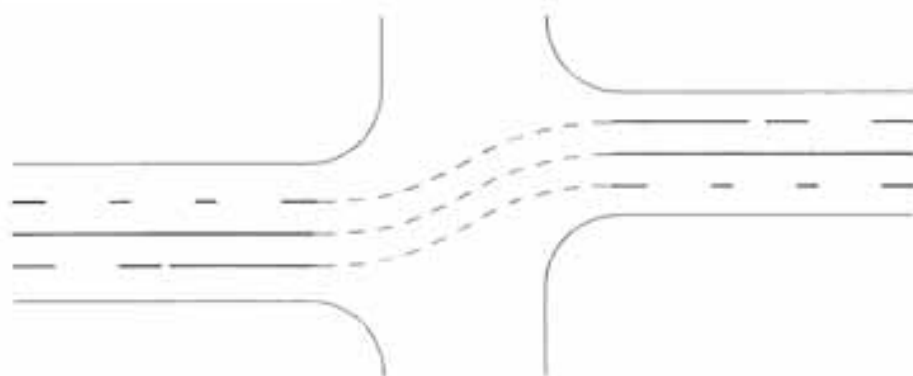

Útburkolati jelek valamely útkereszteződésen való áthaladáshoz

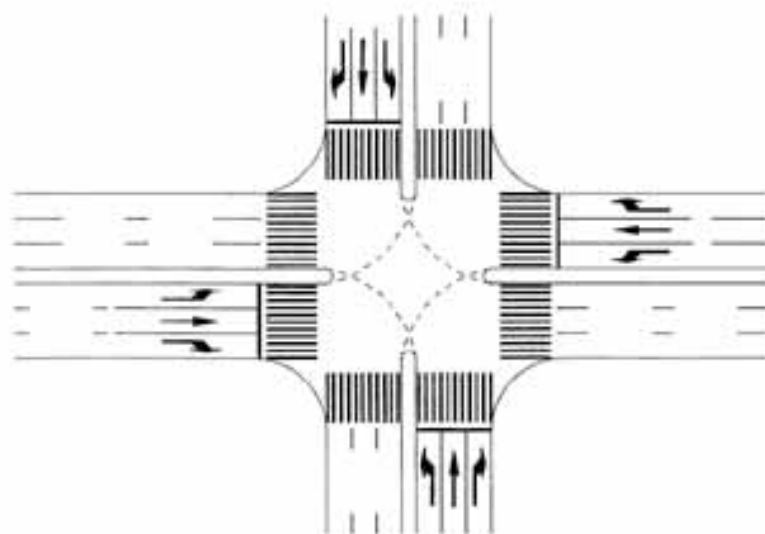

Útkereszteződési terelőjelzések



Szűk szakaszok útburkolati jelzése



Menetirányban egysávúra szűkülő út útburkolati jelzése



Járműforgalom elől elzárt felületek



Várakozási tilalom



A tömegszállítási eszközök közlekedésének fenntartott sáv útburkolati jele



Autóbusz, trolibusz megálló



Parkolóhelyek

d) Útmenti jelzések

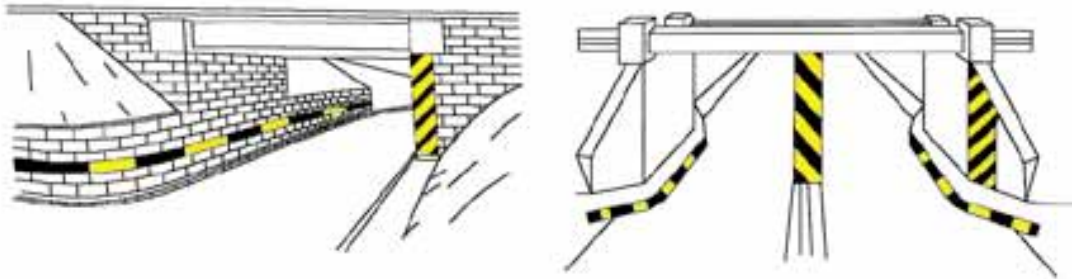

Útburkolati jelek támfalakon és az aluljárók infrastruktúráin

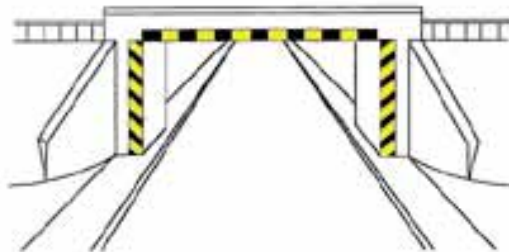

Útburkolati jelek a megengedett magasság szempontjából elő nem jelzett aluljáróknál

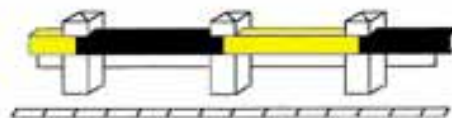
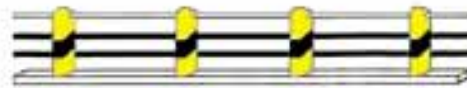
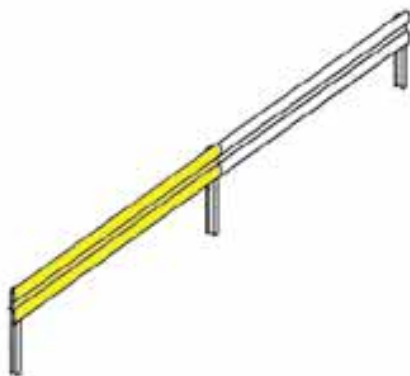

Korlátjelek

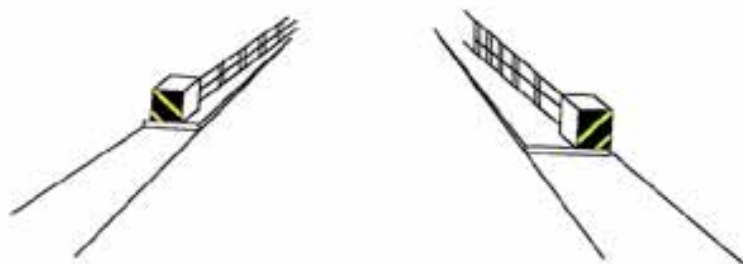

A hidak koronapárkányának jelzései



Úttesti járdasziget jelzése

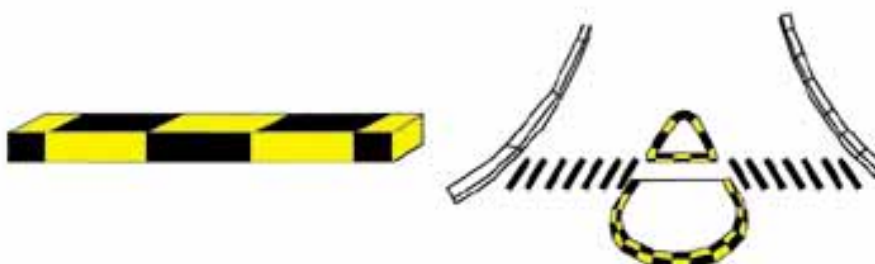

Útszegély-jelzések

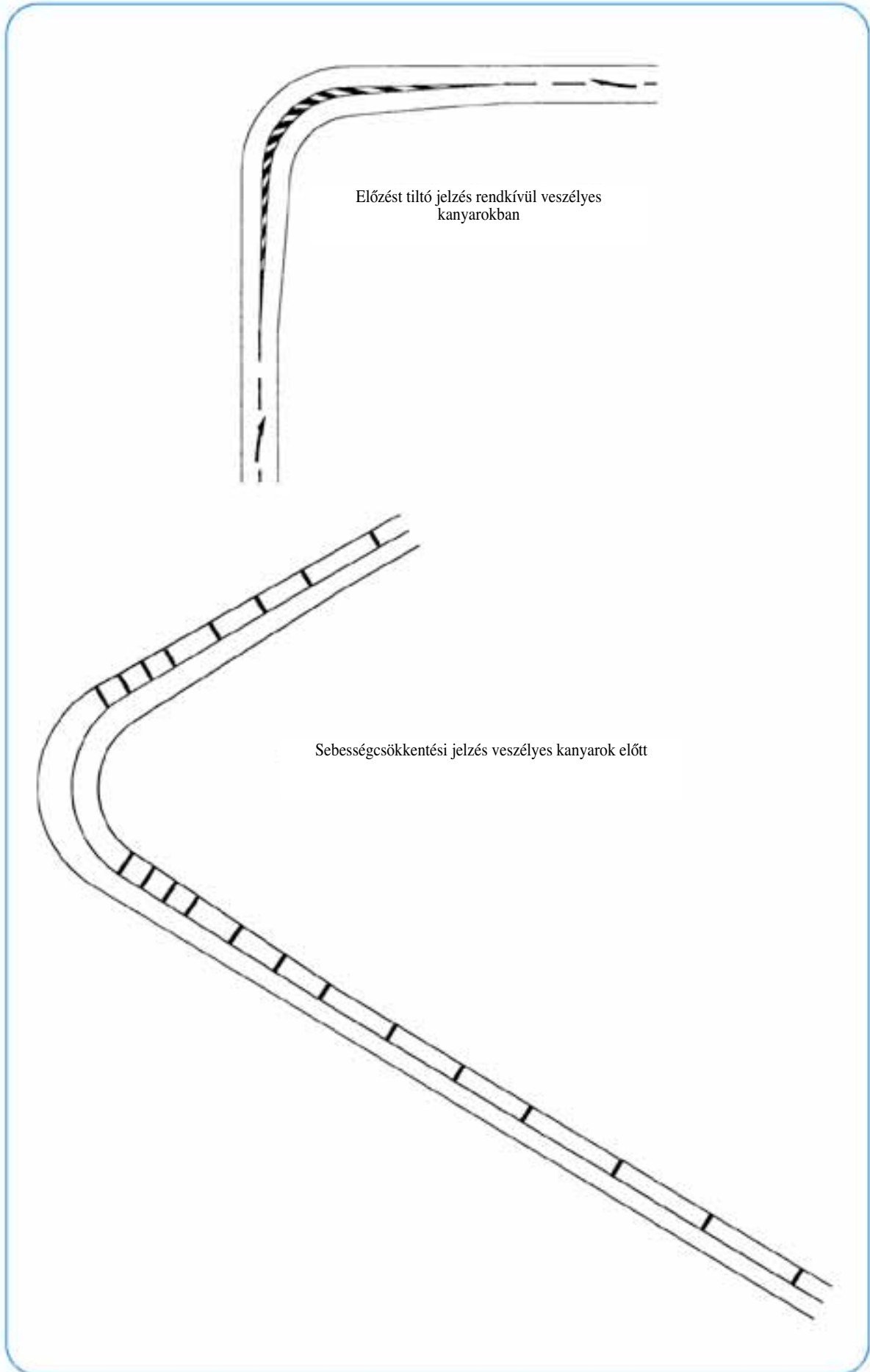

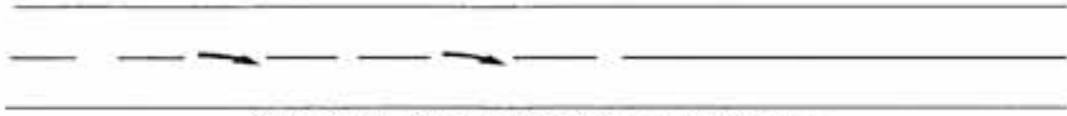

A menetirány sávjára való visszatérést jelző nyilak



A sáv elhagyását jelző nyilak



Úttestre festett más megjelölések

e) Közúti munkálatokat jelző ideiglenes útburkolati jelek

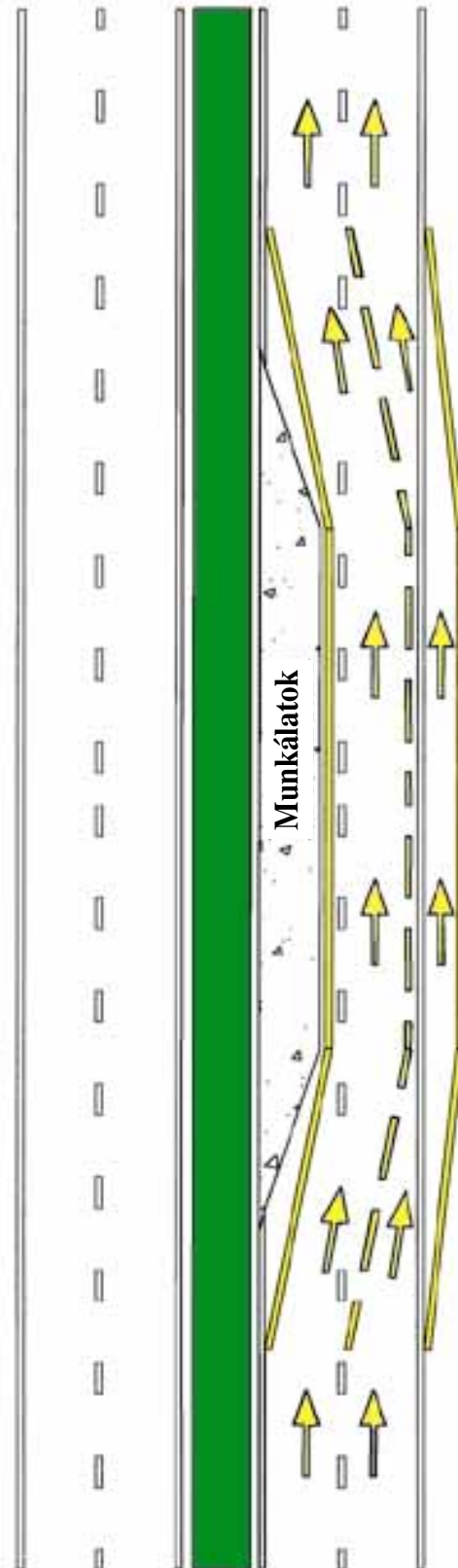

A RENDŐR JELZÉSEI



Figyelem, állj



Állj



Állj



Állj



Állj



Fokozza a sebességet



Csökkentse a sebességet

MOTORKERÉKPÁROS RENDŐR JELZÉSEI



Állj



Csökkentse a sebességet



Állj

RENDŐR JELZÉSE RENDŐRAUTÓBÓL



Állj

A RENDŐRAUTÓKRA SZERELT FÉNYBERENDEZÉSEKKEL KÖZÖLT VÁLTAKOZÓ ÜZENETEK



Kiírt üzenetek:

1. ÁLLJ, RENDŐRSÉG
2. FIGYELEM, VESZÉLY
3. SPORTVERSENY
4. ŐRIZZÉK MEG A RENDET
5. SZABADÍTSA FEL AZ ÖVEZETET
6. SZABADÍTSA FEL A SÁVOT
7. KÖVESSE A RENDŐRSÉGET
8. TÚLMÉRETEZETT JÁRMŰ
9. HIVATALOS OSZLOP
10. RENDŐRSÉGI ELLENŐRZÉS
11. CSÖKKENTSE A SEBESSÉGET
12. FIGYELEM, AKADÁLY
13. FIGYELEM, BALESET
14. KÖZLEKEDJEN

**MEGKÜLÖNBÖZTETŐ JEL
AZ EGY ÉVESNÉL KISEBB
TAPASZTALATTAL RENDELKEZŐ
GÉPJÁRMŰVEZETŐK SZÁMÁRA**



MEGJEGYZÉS: E szám a Monitorul Oficial al României I. Részének 2006. évi 670. számából tartalmaz kivonatokat. Értelmezés tekintetében jogi hatálya csak a román nyelvű szövegnek van.

KIADO: ROMÁNIA PARLAMENTJE – A KÉPVISELŐHÁZ

„Monitorul Oficial“ R.A., Str. Parcului nr. 65, sectorul 1, București; C.U.I. 427282; Atribut fiscal R,
IBAN: RO55RNCB0082006711100001 Banca Comercială Română – S.A. – Sucursala „Unirea“ București
și IBAN: RO12TREZ7005069XXX000531 Direcția de Trezorerie și Contabilitate Publică a Municipiului București
(alocat numai persoanelor juridice bugetare)

Tel. 318.51.29/150, fax 318.51.15, E-mail: hk@ramo.ro; marketing@ramo.ro, Internet: www.monitoruloficial.ro
Adresa pentru publicitate: Centrul pentru relații cu publicul, București, șos. Panduri nr. 1,
bloc P33, parter, sectorul 5, tel. 411.58.33 și 410.47.30, fax 410.77.36 și 410.47.23
Tiparul: „Monitorul Oficial“ R.A.



5 948368 112025